

Université Abderrahmane Mira Bejaia

Faculté lettre et langue

Département de Langue et Culture Amazighes



Mémoire de fin de cycle

Pour l'obtention du diplôme de Master en langue et culture amazighes

Option : anthropologie du monde amazighes

Thème :

Les stations thermales en Kabylie ; gestion, fonctions et rituels.

Cas de la station thermale Acif El Hammam commune d'Adekar

Réalisé par :

-BAOUZ célia

- Bali sylvia

Encadrer par :

Mr ASSIAKH Farid

Promotion

2019/2020

Remerciement

« le savoir, ce bien précieux qui nous ouvre les voies de la réussite et qui nous propulse vers un avenir prometteur et à la portée de toute personne conquérante qui lutte contre l'ignorance en sacrifiant son temps à des études et à des recherches approfondies tout en persévérant pour aller au-delà de l'inconnu ».

On remercie vivement DIEU le tout puissant de nous avoir donné la force, le moral et le courage pour mettre au point cette recherche, et aussi d'avoir été toujours là pour nous.

Il est agréable toutefois, d'exprimer nos vifs remerciements à tous ceux qui nous ont aidés à concrétiser ce mémoire de fin d'études et plus particulièrement :

- *Nos parents pour le soutien financier et moral qu'ils nous ont apportés.*
- *Notre directeur de mémoire Monsieur **ASSIAKH FARID** qui a su nous guider, nous conseiller et nous motiver tout au long de ce travail.*
- *Tout le personnel ainsi que tous les professeurs du département de langue et culture amazigh*

Nos remerciements s'adressent aussi à toutes nos familles, nos amis(es).

Par ailleurs, nous remercions du fond du cœur vous tous qui avez de près ou de loin contribué à la réalisation de ce travail de recherche.

Dédicaces

Je dédie ce travail à

- ✚ Mon père et ma mère et mes frères Mourad et Khaled et sœurs :Sabrina, Wassila et Nacera et mes petites nièces : Reina, Maya, Marianne et Dacine qui ont toujours avec moi et leurs soutien morale et financiers**
- ✚ A Ma binôme et toute sa famille**
- ✚ A tous mes amis Réda, Khaled, Khodir, Riad, qui avait contribué à la réalisation de ce travaille**

Baouz Célia.



Dédicaces

Je dédie ce travail à :

- ✚ Mon frère que dieu l'accueille dans son vaste Paradis.
- ✚ Mon père et ma mère et mes frères, Ghiles et Juba, surtout mon meilleur frère Massi et sœurs qui ont toujours avec moi et leurs soutiens moraux et financiers.
- ✚ Ma binôme et toute sa famille.
- ✚ Tous mes amis Midou, Khaled, Khodir, Réda, Ryma, didouche qui ont contribué à la réalisation de ce travail.



Bali Sylia.

Table des matières

Remerciements

Dédicace

Liste des figures

Liste des tableaux

Table des matières

Introduction générale 01

Chapitre 01 : Cadre méthodologique de recherche.

Introduction 04

1. Présentation de thème..... 04

2. Raison de choix du thème 05

2.1. Raison subjectives 05

2.2. Raison objectives..... 06

3-problématique 06

4. Hypothèse 07

5. Définition de concept clé 09

5.1. L'anthropologie religieuse 09

5.2. Thermalisme..... 09

5.3. Le Hammam 09

5.4. La Thermalité..... 09

6-les étapes de l'enquête..... 10

6.1. Présentation de terrain d'enquête 10

6.2. Pré-enquête.....	10
6.3. Enquête.....	12
7. Technique de recherche	13
7.1. L’observation	13
7.1.1. L’observation directe	13
7.1.2. L’observation participante.....	14
7.2. L’entretien	14
8. Tableau signalétique des informateurs et des enquêtes	15
9. Les difficultés de recherche	15
Conclusion.....	16

Chapitre 02 : monographie de la région d’Acif El Hammam.

Introduction	17
1. Présentation de la daïra d’ Adekar	17
2. Délimitation géographique et administrative de la région d’acif el hammam.....	17
2.1. Délimitation géographique.....	18
2.2. Délimitation administrative	18
3. Aperçu historique sur la tribu d’acif el hammam	18
4. Présentation de l’ancienne arch. d’Acif El Hammam entre 1980/1998	19
5. Présentation de la région d’Acif El Hammam	20
5.1. Village Hengued	22
5.2. Village Kiria	24

5.3. Village Ait yahiyoucef	26
6. La population de la région d'Acif El Hammam.....	28
7. Histoire et origine de la station d'Acif El Hammam.....	29
Conclusion.....	32

Chapitre 03 : Gestion et activité du Hammam.

Introduction	33
1. La gestion de hammam	33
2. Les activités auxiliaires du hammam	39
3. Les activités au sein du hammam.....	42
3.1. Définition des baignades ou hammam.....	42
3.1.1. L'bourma.....	42
3.1.2. Tumlilt	43
3.1.3.Savon noir.....	44
3.1.4.Kassa.....	45
3.1.5. Satla	46
3.1.6.Fouda	47
3.1.7.Seht n lqahwa	48
3.2. Ahemmam	49
3.3. Les étapes d'Ahemmam	51
3.4. Les rituels	53
3.4.1. Henné.....	53

3.5. Les festivités	55
Conclusion.....	56

Chapitre 04 : les fonctions de hammam.

Introduction	57
1- Les fonctions de hammam	57
1.1. Fonction culturelle et touristique.....	57
1.2. Fonction social.....	58
1.3. Fonction thérapeutique.....	60
1.4. Fonction mythico-religieuse.....	62
Conclusion.....	63

Chapitre 5 : Les liens entre l'hammam et l'emqam.

Introduction	64
1. Présentation de l'emqam et de saint.....	64
1.1. Présentation du lemqam sidi baziz el hammam.....	64
2. Rôle de lemqam polysémie de fonctions et de spiritualité	66
3. Les espaces d'un lieu saint	66
3.1. Le carré.....	67
3.2. Le dome	67
3.3. Le patio.....	67
4. Présentation du saint.....	68
5. Mémoire collective sur le saint et lemqam	69

6. Les activités ou sein de lemqam.....	70
6.1.Lwaada	71
6.2. La ziara.....	72
7. Les rites	74
7.1. Les bougies	74
7.2. Le henné	75
8. Les liens entre le hammam et lemqam	77
8.1. Azru n tgarfa	78
8.2. Pratique pour le retour des émigrés	79
8.3.Le mariage.....	79
8.4.Lwaada	80
8.5. Réconciliation entre les membres de la famille	80
Conclusion.....	81
Conclusion générale	82

Liste bibliographique

Annexes

Liste des figures :

Numéro	Titre	page
01	Acif El Hammam	21
02	Village de Hengued	23
03	Village Kiria	25
04	Village Ait Yahia Youcef	26
05	La foret d'Akfadou	32
06	Le bain d'Acif El Hammam	34
07	Le Deuxième bain d'Acif El Hammam	35
08	Les horaires de la station « tahemmamt »	36
09	Tahemmamt	36
10	El Djamma n Wassaren	38
11	Marché quotidien	40
12	hotels	42
13	Le bassin	43
14	Tumlilt	44
15	Savon noir	45
16	El Kassa	46
17	Setla	47
18	El foudha	48
19	Seht n qahwa	49
20	El khelwa	54
21	Les bougies	75
22	El Henné	76

23	Tadjoujet	79
-----------	------------------	-----------

Liste des tableaux :

Numéro	Titre	Page
01	Tableau signalétiques et informateurs et enquêtés	15
02	La distribution des lignages et les familles du village Hengued	22
03	La distribution des lignages et les familles du village Kiria	24
04	La reconstruction et la distribution des lignages et les familles du village Ait Yehia Youcef	27
05	Les hôtels thermaux d'Acif el hammam (Kiria)	41

Introduction Générale

Introduction

Chaque région de pays est ainsi un véritable musée à ciel ouvert, Bejaia étale au grand jour sous un azur du plus belles, ses charmes, des baies à la beauté à couper le souffle, des criques quasi-sauvages, des mariages mer et montagne époustouflants, des plages au sable doré ensorcelantes, Bejaia est aussi le pays de la montagne.

Le nombre de source thermale officiellement recensées et enregistrées dépassent des cinq certaines de ses stations assurent prise en charge médicale et encadrement hospitalier stimulant la confiance de visiteur ou du curiste qui en retour lui fera de la publicité auprès de son entourage du moins c'est comme cela se passe dans les coutumes des algériens.

La région d'AcifEl Hammam est riche par les beaux et les importantes paysages de part ses vues panoramiques sur la nature qui sont diversifiées à savoir le foret, les montagnes...etc.

Sa dimension paysagère fournis une curiosité de découvrir les secret cacher dernière sa beauté qui attire tout visiteurs.

Acif El Hammam est un village doté d'une diversité de paysage culturelle, impotontiale touristique important qui se trouve aujourd'hui à l'abondant.

La région d'Acif El Hammam présente un paysage culturel, une roche « Azerou n Tgarefra » qui crée un paysage fabuleux, ainsi que la présence d'oued et de source thermales, ces derniers figurent parmi les préférables produits touristiques que possède la région d'Acif El Hammam.

Acif El Hammam une région thermale par excellence grâce à son élevé sur de résurgence : des différents hammams et sources qui renvoie a la période romain sont présent un peu partout à travers le territoire ce qui nous confirme le passé thermale de la région. Les autorités locales sont consciences du potentiel thermal du lieu et depuis quelque année ils ont parié sur le tourisme thermal.

La région d'acif El Hammam comporte trois sources thermales accueillent un nombre important des visiteurs « touristes, curistes » qui sont en moyenne annuelle d'environ mille visiteurs par an (selon les citoyens) comporte trois sources thermales, les touristes viennent de tout l'Algérie et particulièrement de la Kabylie pendant toute l'année.

De plus, le hammam est particulièrement propice à la rituelle beauté à l'oriental, qu'il soit dispensé par le personnel des lieux où effectué par vos soins. Prenez le temps pour un gommage, un soin essentiel et même complémentaire au hammam, la vapeur chaude

Favorisant l'élimination des toxines et le décollement des cellules mortes, il est important de Parachever son action en les éliminant. Savon noir pour nettoyer et dégraisser la peau puisgant de gommage une fois que vous avez pleinement profité de la salle la plus chaude. En frottant doucement, vous voyez les peaux mortes s'éliminer tandis que votre corps vous semble plus doux que jamais. Autre bonheur, le massage, réalisé par des mains expertes, il est la touche finale à ces instants de détente. Les soucis sont effacés, les tensions évanouies, la peau lissée, alimentée.

Le premier chapitre de notre travail, consiste spécifiquement à la présentation du cadre méthodologique de la recherche, nous allons commencer par présenter le sujet d'étude et les motivations de choix du thème, Ensuite nous allons exposer la problématique ainsi que les méthodes et les techniques employées durant l'enquête afin de pouvoir confirmer ou réfuter les hypothèses construites et les obstacles rencontrés.

Le second chapitre constitué une partie très importantes pour notre thème. C'est la monographie de la tribu d'Acif El Hammam, qui est le socle même de notre thème.

Sur ce même chapitre (second) il y'a le développement de notre enquête qui contient un aperçu historique de la tribu ainsi qu'une localisation géographique, Ensuite, Nous présentons notre village d'Acif El Hammam. Puis nous allons exposer la structure administrative, ainsi la population, puis nous allons présenter la station thermale d'Acif El Hammam (histoire et origine).

Le troisième chapitre est consacré à la présentation de la gestion du Hammam dont les financements et les ressources, entretiens, organisations des activités, et les activités qui se déroulent au sein du hammam comme les festivités, les dons, les rituels...etc.

Le quatrième chapitre est réservé a exposé les différent fonctions du Hammam (thérapeutique, mythico-religieuse, culturelle et touristique, social), d'expliquer chaque une de ses fonctions en donnant des exemples et les leurs influences sur la santé des citoyen

Le dernier chapitre intituler : Lemqam et Hammam est composées de quatre sous titre, le premier est pour la présentation du Lemqam et du saint, le deuxième sous titre explique le

mémoire collective sur le Saint et Lemqam, dans le troisième sous titre on a traité les activités au sein du Lemqam, et dans le dernier s'attache à quelques liens entre Lemqam et Lhemmam.

Chapitre 01: Cadre méthodologique

Introduction

Ce chapitre est consacré à la présentation d'une manière approfondie de la méthodologie utilisée dans cette recherche, on essaiera de donner une idée générale sur notre sujet d'étude, ensuite nous allons expliquer les motivations objectives et subjectives du choix de thème, passant à la problématique en supposant des hypothèses qui se sont soumises à des processus de vérification sur le terrain. Après les traitements de ces points, on essaiera aussi de définir quelques concepts clés, à la fin de ce chapitre on essaiera d'expliquer les obstacles que nous avons rencontrés sur le terrain au cours de notre thème.

Ensuite, nous allons passer à la présentation des dispositifs d'enquête, le passage de la pré-enquête à l'enquête et les techniques utilisées à la collection des données (observations directes, observation participante, entretien, journal de terrain et analyse des documents), et cela afin de réaliser un bilan des travaux sur le sujet. À la fin de chapitre nous parlerons sur les difficultés rencontrées durant notre préparation de ce mémoire.

1. Présentation du thème

Le thème que nous allons traiter dans ce travail, est différent des travaux que la majorité des étudiants du master d'anthropologie du monde amazigh au département de LCA de l'université de Bejaia choisissent, Notre travail envisage d'étudier l'anthropologie de la santé, selon le cadre de la religion socioculturelle.

Le hammam est régulièrement tenu par les maghrébins comme une particularité de leur culture, est une imagination de la civilisation musulmane, l'erreur est en partie construite, car c'est de défendre qu'il s'agit étranger au monde et à l'éthos de l'islam original qui se méfie à l'instar des premiers chrétiens moins en pouvoir de l'interdit signifie depuis longtemps à la dépouille du corps qu'on raison d'opinion qui pèse sur cet endroit.

La Kabylie se bénéficie d'un patrimoine d'énorme richesse d'ésotériques, y compris les sources thermales, ce qui créerait de nombreux avantages et cela sur plusieurs aspects : économiques, touristiques et religieux.¹

¹ Omar Carlier, *Les enjeux sociaux du corps, le hammam maghrébins (XIX e- XXe siècle)*, lieu prene, menacé ou recréé, années 2000, p.1303-1333.

Le hammam occupe une place importante dans les villes depuis l'antiquité, digne de ce nom doit être pourvue de bains publics. L'adaptation du hammam par l'islam correspond aux préceptes liés au rapprochement avec dieu ; un lieu pour l'ablution que se soit (grande ou petite) qui est obligatoire avant toutes prière ou acte sain, sacré et en relation avec la religion, La proximité des bains avec les mosquées, qui est connu dans toutes les cités, est très significative. Toutefois dans son travail, **M.H. Benkheira** établit « *que ce n'est pas une raison des rites d'ablution et de purification que les musulmans ont adopté le bain public, mais que comme les byzantins, les romains et les juifs, ils aimaient se baigner, par plaisir et aussi pour les raisons médicales* ». ¹

Notre thème est intitulé « la station thermal Acif Hammam », ce thème s'inscrit dans le domaine de l'anthropologie religieuse et également l'anthropologie de la santé dans la commune d' Acif l'hammam village Hengued daïra Adekar , car le hammam est un lieu qui bénéficie ou corps ou a la santé ,il évacue le stress , et éliminé les toxines , est un moment de relaxation du détente pour le repos et avec sa chaleur humide , il permet au sang de mieux circuler et il dégage les voies respiratoire et pour le nettoyage de la peau , le hammam soigne beaucoup de maladie comme l'arthrose, le rhumatisme, l'ascitique . ²

2. Raison du choix du thème

Choisir un sujet de recherche pour un mémoire de fin d'étude semble dans un premier temps l'étape la plus simple, dans premier temps l'étape la plus simple, mais on réalité c'est la plus important et surtout la plus complexe car tout le travail qui s'ensuit dépend de ce dernier, notamment dans la disciplines de l'anthropologie qui étudie l'être humain en tous ses aspect, d'où notre choix se basant sur, c'est l'importance et les déférente pratiques et rituels du hammam.

Le choix de notre sujet n'est pas fait au hasard, mais avec des raisons subjectives et objectives comme suit :

¹ BENKHEIRA, M-H, (2007), « *Hammam, nudité et ordre morale dans l'Islam médiéval (I)* », in revue *del'histoire des religions (on line)*, on line since 01 septembre 2010, connections on 14 February- 2014.

²Journal, passeport santé, *bienfaits du hammam pour la santé*.

2. 1. Raisons subjectives

L'une des principales raisons nous poussons à choisir ce thème est le fait d'être nous-mêmes habitants de la daïra d'Adekar où se trouve le hammam dont notre étude va se baser.

Celui-ci fait partie de notre quotidien, donc des facilités d'accès au terrain, cela joue un rôle majeur sur l'efficacité de la récolte d'information tout en format des liens de confiance avec nos interlocuteurs.

Une autre raison est celle d'une volonté personnelle à montrer le rôle du hammam dans notre quotidien et participer l'amélioration de ce dernier et le présenter comme un des patrimoines de la daïra d'Adekar. Nous allons donc faire une étude scientifique sur la station thermal de Acif el hammam tout en prenant en considération tous les différents aspects liant ce hammam avec ses habitants et ceux venant d'ailleurs.

2.2. Raisons Objectifs

Notre étude concernant cette station est un sujet compatible avec notre formation (Anthropologie), ajouté à cela notre appartenance à la région d'Acif el hammam. Le manque d'études, notamment anthropologie sur ce thème a pour objectif d'apporter un éclairage sur l'importance du hammam, l'influence de Lemqam sur l'idéologie et les pensées des curistes et des visiteurs.

3. La problématique

Malgré l'importance et les bénéfices conquis du thermalisme au niveau de la santé du tourisme et de la religion, dont il est un lieu de rencontre et de partage d'une intimité avec les clients rencontrés à l'intérieur.

Le hammam est généralement associé à la présence d'hommes comme il a été expliqué au début, les saunas du hammam étaient exclusif pour les hommes en raison d'un thème religieux, en fait dans la plupart des villes, il est situé acoté des principales mosquées. Il est important de souligné que le corps doit être complètement purifié au moment de la réception de la religion, il semble que le hammam soit habité par les Sollah ou Salhine, les bons génies des lieux et des eaux .selon khedidja adel « *BarakatEl Hammam*

ouaR'djalou...Ynoub'aliyarabi Bi Talf » et que « *KoulMakan Be Rdjalou* » est énoncé par tous les propriétaires ou gérants des bains.¹

La wilaya de Bejaia est riche des stations thermales, spécifiquement dans la daïra d'Adekar où on trouve la station thermale d'Acif el hammam, « Hammam Sidi Baaziz El Hammam ».

Acif el Hammam est une région montagneuse qui fait partie des chaînes de l'atlas tellien. Deux pics rocheux caractérisent la région : le premier, Azru n Tgarfa (Roche du corbeau), culminant à 800 m d'altitudes, le Hammam se situe au cœur de village Hengued.

Les sources thermales sont l'atout touristique principale de la région, ces sources sont de l'eau chaude naturelles d'une température d'environ 50°, la première source forme trois hammams (thermes) payant (15dza) deux pour les hommes et un pour les femmes, elle se situe à Acif El Hammam centre. Une deuxième source sert à alimenter le haut hammam et est destinée alternativement aux hommes (l'après-midi et le soir) et aux femmes (le matin), une dernière source très chaude est apparue à cause d'un glissement de terrain en 2003. elle se trouve à proximité de la deuxième source, elle est en pleine air, mais interdit de se laver tout nu, à cause de la visibilité. Ces deux dernières sources se trouvent au village de Kiria (village). C'est là que nous allons poser notre problématique qui se base sur les points suivants:

➤ Question principale :

1. comment le Hammam participe-t-il dans la consolidation du lien social dans cette communauté villageoise ?

➤ Question secondaire :

1. Quelles sont les fonctions principales de ce Hammam ?

2. De quelle façon sont-elles organisées les activités dans le Hammam (la gestion du Hammam).

3. Quel est le rapport entre ce Hammam et Lemqam ?

¹ KHEDIDJA adel et NOURIA benghabrit, « *hammam pratique et rituel aujourd'hui* », insaniyat, 2014, p 63 - 64.

4.Hypothèse

L'hypothèse est une réponse provisoire à la question de départ. Selon AKTOUF OMAR : « l'hypothèse c'est une base avancée de ce que l'on cherche à prouver, c'est la formulation préforme de conclusion que l'on compte tirer et que l'on va s'efforcer de justifier et de démontrée méthodiquement et systématiquement un bref et d'une façon très général, on peut dire qu'une hypothèse est une supposition que l'on fait d'une chose possible ou non et dont tiré une conséquence »¹ Partant de cette définition, nous avons émis deux hypothèses pour répondre à notre problématique qui sont comme suit :

- Le Hammam est un lieu identitaire pour le peuple, un lieu de cohabitation et de partage de moments de joie, de tristesse, de plaisir et surtout de repos. Il est l'endroit de paix avec soi même et un endroit de soin et de soulagement. Ceci est un avis un anime sur l'importance du Hammam.²
- L'utilisation du Hammam est présente dans chaque occasion, qu'il s'agit d'un mariage, de circoncision ou d'un « aïd », etc. C'est une série de pratiques et de coutumes incluant l'entretien du corps.

le Hammam est un espace avec des fonctions multiples et pas seulement un lieu d'hygiène, l'explication s'implicite que toute les maisons sont équipées de salles de bain, de nos jours, est Hammam n'est plus utile, à été remise en question, les fonctions importantes sont les soins de santé et les soins de beauté, le plaisir de l'eau en grand quantité, le Hammam comme un lien de rencontre et d'espace festif. la plupart des femmes vont aussi au hammam pour les applications du Hennis et du ghassoul qui exige beaucoup d'eau, est comme un lieu de loisir et de relaxation et pour ils s'amuse et éliminent la douleur et la tension musculaires.³

- Acif el hammam est l'une des plus importantes stations thermales de Kabylie avec ses trois sources, faisant d'elle une destination incontournable pour un nombre important de visiteurs. elle nécessite, visiblement un aménagement et une modernisation pour pouvoir accueillir ses fidèles visiteurs et touristes dans les bonnes conditions pour leurs

¹ AKTOUF Omar, « *Méthodologie des sciences sociales et approche qualitative des organisations* », introduction à la démarche classique et une critique, manoriale, éd Les presses de l'Université de Québec, 1987. p58.

² ibidem, AKTOUF, *méthodologie des sciences sociales*, p63-64

³ Op.cit. p 63-64

assurer un loin de baignade, de douche et de repos plus adéquat, plus confortable et moderne, pour accéder à el Hammam l'accueil réclame 15DA comme frais d'accès par personne, de 8H à 17h et après cette heure la rentrée est gratuite, et l'argent qu'ils rassemblent est destiné pour le compte de village Hengued.¹

- A partir des années 1970 c'est l'état qui s'occupe de la gestion de ce hammam, et ce qui concerne les curistes il y a une grande différence entre l'été et l'hiver, presque il y'a juste les citoyens du village (Ait Malek, Hengued, Kiria, IghilQroun, Timri Mahmoud, Tazrout, Hriz) qui visitent l' hammam, et les curistes on a jusqu'à 50 personnes par jour mais par contre à l'été on a plus de 300 personnes par jour ; s'agrandit au fil du temps et accueille chaleureusement les touristes par ses multiples boutiques, ses divers hôtels qui dépassent 17 hôtels, presque improvisés accessibles même aux petites bourses, chambres modestes cédées à 500DA la nuitée, restaurant, cafétéria...
- Chaque visiteurs qui viens au SIDI BAAZIZ EL HAMMAM on des divers objectifs, certain pour leurs maladies, d'autres pour juste prendre un bain, aussi on a ceux qui viennent parce qu'ils admirent cette place, et d'autres à cause de fondateurs de cette place car SIDI BAAZIZ EL HAMMAM est un grand nom pour eux, alors cela veut signifier que les gens ont le foie de cette place bénie que chaque un vient pour un objectifs précis.

5. Définition des concepts clés

- **L'anthropologie religieuse** : se distingue de l'ethnologie, de l'histoire et de la sociologie des religions en ce sens quelle essaie de comprendre, par-delà le chaos des faits religieux, l'homme qui crée et manipule tout un celui du « surnaturel » ou du « sacré », Selon EMILE DURKHEIM le terme de l'anthropologie religieuse est un ensemble comprend aussiles « représentations collectives », dans la mesure ou elles s'imposent du dehors aux individus, que les cultes « institués » ou les églises².

- **Thermalisme** : c'est démonstration scientifiques et la qualification du personnel, et est un ensemble des connaissances relatives aux eaux thermales et a leur applications et selon G.KATZ, A.MAURIN « l'enseignement thermalismes : celui-ci se fait dans les facultés de médecine tant au tour de l'enseignement de la médecine générale, que dans le cadre d'une

¹Information donné par MS AHMED FARTAS, habitant de « kiria » âgé 55 ans.

²Durkheim.Emile, « de la définition des phénomènes religieux »,1897,p 28

attestation national hydrologie et de climatologie médicale nécessaire à la future médecine thermalismes »¹.

-Le Hammam : (bain). En Kabylie, l'on se lavait parfois à la fontaine ou au ravin, ou plus souvent à la maison dans un grand plat en bois ; mais l'on ne connaissait guère l'institution du hammam, réservé à la ville seulement, ou certains bains dans les sources d'eau chaude naturelle, comme à Ain el hammam, appelle autrefois el hammam Igawawen. En revanche, certain kabyle émigres dans les villes algériens s'y employaient souvent dans les bains maures comme Hammamji ; c'était le cas de certains hommes des At Jennad à Oran, qui en sont actuellement propriétaire. Dans la littérature, le hammam urbain avait la réputation de n'être pas toujours ou bien fréquenté puisque il était un lieu de rencontre. Les kabyle savent cependant que les jours d'accès y sont différents pour les hommes et pour les femmes².

La thermalité : Selon **L'éon Morret**, est une température élevée à son point d'émergence et qui possède des propriétés thérapeutiques³

6. Les étapes de l'enquête

6.1. Présentation de terrain d'enquête

Après avoir choisi notre thème, faire une enquête de terrain nous semble indispensable, car en anthropologie le terrain est indissociable de la recherche. Pour Jean Copains « *l'ethnologie, c'est faire du terrain.....* »⁴ .

Le terrain de notre étude s'agit de la station thermal de Aacif el hammam qui regroupe dix villages, cette station fait partie actuellement de la daïra de Adekar, wilaya de Bejaia, elle se situe à 60 km à l'ouest de chef lieu de la wilaya de Bejaia et à 75 km des frontières à l'est de Tizi-Ouzou.

¹ G. Katz, A. Maurain, *santé et thermalisme*, Saint-Jean-de-Braye, D'angles, 1988, p

² Camille Lacoste-Dujardin, dictionnaire de la culture berbères en Kabylie, p172.

³ L'éon Morret, élise de Beaumont, B.sté géol. Fr., t. 4, 1847, p 25.

⁴ Blanchet. Alain et al « *les techniques d'enquêtes en sciences sociales*, 1987, Ed. Dumond, Paris, p 85

6.2- pré-enquête :

Chaque étude anthropologique a besoin d'une pré-enquête, qui est, selon Omar Aktouf « une phase de terrain assis précoce dont les buts essentiels sont d'aider à constituer une problématique plus précise et surtout à constituer des hypothèses qui soient valides, fiables, renseignées, argumentées et justifiées, la pré-enquête permet de fixer une meilleure connaissance de cause les objectifs précis aussi bien finaux que partiels »¹

Donc la pré-enquête sur la station en question en posant quelques questions auprès de quelques citoyens d'Acif El Hammam afin de savoir l'histoire de cette station et connaître les pratiques rituelles au sein du sanctuaire.

Durant cette étape nous avons réalisé des lectures en rapport avec la sainteté et la méthodologie afin de clarifier notre thème de recherche, ainsi nous avons déplacé au terrain d'enquête afin d'interroger certaines personnes sur le saint et son arrivée au village de Acif El Hammam.

Notre pré-enquête a débuté le 27 décembre 2019, nous avons assisté à notre première réunion avec cette coordination du village Hengued. Notre présence avait pour objectif de renforcer les liens de confiance avec les enquêtés (les habitants, citoyens et les gérants de cette station), cette rencontre a été grâce à l'aide d'un ami B.Riad qui nous a présentés aux responsables et les gérants de cette station. Nous avons opté pour une démarche efficace qui consiste à préparer et à explorer au mieux le terrain de notre enquête tout en interrogeant de manière convenable d'autres personnes susceptibles de contribuer à leur tour à l'enrichissement et à l'élaboration de notre travail et cela de manière indirecte, soit avec des témoignages ou bien avec des données plus au moins fiables et crédibles sur des faits historiques, légendaires ou encore des informations sur les autres éléments de notre enquête. Ces liens de respect nous ont permis de servir d'informations sur notre thématique de recherches .

Dans notre observation, nous avons contesté que les citoyens utilisent le terme « AxxamLaman » pour la mosquée qui est accolée de la station parce que les gens se mettent à l'aise et ils ne reçoivent aucun dérangement, rien ne peut les atteindre car ils sont sous la

¹ AKTOUF Omar, « Méthodologie des sciences sociales et approche qualitative des organisations », introduction à la démarche classique et une critique, manoriale, éd Les presses de l'Université de Québec, 1987. P62.

protection du sidi baziz el hammam. A 1600 ans environ il n'y pas de moyens d'hébergement pour les visiteurs qui viennent de loin, après sidi Baziz El Hammam à pensé à cela, en 1611 il a construit une mosquée qui s'appelle « el djamaa B^wassaren » qui veut dire (une mosquée pour les voyageurs). C'est à partir de là que la mosquée héberge les visiteurs.

De même que nous avons élaboré au préalable un guide d'entretien qui nous permettra de Toucher le vive de notre thématique avec des questions cibles, claire et objectives.

Dans l'idéal nous estimons que notre pré-enquête se termine le 15 février 2020, celle-ci se focalise bien évidemment sur la collection des données concernant les processus des créations de cette station, son histoire, etc. la prochaine étape qui est l'enquête sera consacrée pour des informations concernant la station thermal, la structuration et le fonctionnement du Hammam Salihin Sidi Baziz el hammam et les divers objectifs derrière cette station.

6.3- Enquête

Juste après la fin de la pré-enquête, le 06 février 2020, nous avons commencé par l'élaboration d'un guide d'entretien qui désigne les documents qu'on a utilisé durant notre enquête l'ors d'un entretien directif ou non directif, le recours à la technique de l'entretien dans les sciences sociales est courant dans la recherche anthropologique, l'entretien demeure indispensable concernant le travail que nous traitons sur la station thermal de Acif el Hammam et sa relation avec la zawiya .

Chaque étude et recherche anthologique a besoin d'une enquête qui est selon BLANCHET Alain « *l'entretien de recherche est comme un entretien avec deux personnes un interviewer et un interviewé, conduit et enregistré par interviewer, ce dernier ayant pour objectif de valoriser la production d'un discours linéaire de l'interviewé sur un thème défini dans le cadre d'une recherche, l'entretien de recherche est donc utilisé pour étudier les fait dont la parole est vecteur..* »¹

Dans notre thème, nous faisons recours à l'entretien semi-directif tout d'abord avec l'aide d'un ami, nous avons pris les rendez-vous avec quelques informateurs de village

¹Blanchet.alain et al « *les techniques d'enquêtes en sciences sociales*, 1987, Ed. Dumond, paris, p 85

D'Acif el hammam (les personnes âgés, des responsables et les gérant de cette station puis avec les curistes et les visiteurs qu' nous avons trouvé durant notre enquête, nous avons réalisé deux entretien au niveau d'Acif el hammam au moins de février.

Le premier s'est établi avec les citoyens de village, et les responsables et membre de l'association culturelles d'Acif el hammam dont notre collègue B.Raid fait partie. L'entretien s'est déroulé autour des faits historiques de cette station, son organisation et son évolution.

Le deuxième entretiens s'est fait avec l'Immam et le responsable de l'entretien dans la cour de le mausolé Sidi Baziz el Hammam, un endroit très calme dans lequel l'entretien a duré une heure et demi, nous avons discuté sur l'impact de la religion, sur comment la religion rapprochent et incitent les gens à venir au hammam, etc.

Malgré le nombre important d'informateurs auprès des enquêtés, mais nous avons encore programmé d'autres entretiens pour mieux enrichir notre thème. Cependant, au cours de nos enquêtes, nous avons rencontré quelques difficultés parmi lesquelles nous citons :

- la période des examens

-manques des travaux et études scientifiques sur la station thermique.

- la rupture de nos entretiens avec nos informateurs à cause du confinement du à d'épidémie coronavirus (COVID 19)

7- Technique de recherche :

7.1 l'observation :

On a utilisé la technique d'observation qui est d'après JEAN LOUIS « l'observation peut être définie comme la considération attentive des faits afin de les mieux connaître et de collecter des informations à leur propos. Toutefois, l'observation peut prendre des formes différents et s'exercent dans des contextes différent. »¹

L'observation est une étape contournable, elle sert à mieux visualiser le terrain, et une technique très importante dans le recherche en anthropologie, elle est le support

¹ LOUBET DEL BAYLE Jean Louis, « *Initiation aux méthodes des sciences sociales* », Ed l' Harmattan, Paris, 2000, p23.

fondamental dans le recueil des données sur le lieu de l'enquête, tout en observent le comportement des acteurs.

Nous allons utiliser deux types d'observation dans notre enquête :

1-1- l'observation directe :

Parmi les différentes méthodes d'enquête à disposition de la sociologie pour connaître les pratiques sociales.

La nature de notre thème, nous oriente à découvrir les bénéfices de l'eau chaude de cette stations sur la santé, et comment le hammam renforce les liens de confiance et la relations entre les gens. Grâce à cette technique d'observations nous avons pu de permettre de saisir le mieux la réalité de ces pratiques et de recueillir des informations à propos de notre thème. Pour faire recours à l'usage de l'observation directe dans ce contexte on trouve **Maurice ANGERS** donne cette définition : « c'est une technique directe d'investigation qui sert à observer habituellement un group (un village, une association) de façon non directive ». ¹

1-2- l'observation participante :

L'observation participante nous a permis une certaine imprégnation dans la vie sociale des enquêtes, notre observation participante apparait dans notre présence sur le terrain d'enquête, nous assigné une place dans les différentes rites et pratique rituelle.

2-L'entretien

En anthropologie l'entretien est l'une des techniques fondamentales dans le rassemblement des données, d'après M-ANGERS définit la technique d'entretien comme « *une technique directed'investigation utilisée auprès d'individu pris isolement, mais aussi dans certains cas auprès des groupes, qui permet de les interroger de façon directives* »². Et aussi une technique d'investigations qui nécessite un processus de communication verbal. Madeline

¹ ANGERS Maurice, « *Initiation pratique à la méthodologie et des sciences humaines* », Alger, Ed La Casbah, 1997, p102.

² Ibid, p 140

GRAWITZ a défini cette technique « *communication orale ayant pour le but de transmettre des informations de l'enquêté l'enquêteur* »¹.

Nous avons effectué des entretiens avec les habitants du village de Hengued dans le but d'avoir le contact avec des personnes pour regrouper les informations sur notre thème de recherche.

Compte tenu de la diversité des informations recueillies, nous avons opté pour la technique de l'entretien semi-directif qui nous a permis de recueillir le témoignage verbal, et d'orienter le discours des personnes interrogées autour de la station thermal de Acif el hammam et sa relation avec la religion après les explications données par les enquêtés. « *Il se rapproche de la précédente mais le degré délibéré est plus réduit, l'interrogé aura à répondre le plus directement possible à des questions précises. Et le but recherché et de s'informer, mais en même temps de vérifier à l'aide de question des points particuliers liés à certains hypothèses préétablies* »² dans la mesure où on veut chercher à comprendre les rites à étudier au sein de notre village et comment les habitants de notre terrain d'enquête effectuent leur pratique rituelles.

Durant notre entretien, nous avons basé sur des principaux axes comme suit :

- L'histoire du Hammam et sa création.
- La relation entre le Hammam et Lemqam.
- Les influences du Hammam sur la santé des curistes.
- Les fonctions et la gestion de cette station thermale.

8- Tableau signalétique des informateurs et des enquêtes.(Tableau n 01)

Nom/ prénom	Age	Village	Fonction	Date de l'entretien	Statu sociale
S. Mouloud	63 ans	Hengued	Immam Zawiya	29.01.2020	Marie

¹ GRAWITZ Madeline, « *Méthodes des sciences sociales* », Ed Dalloze, Paris, 1968, p78.

²op.cit, Blanchet Alain, p85.

B. Riad	26ans	Hengued	Etudiant	05.02.2020	Célibataire
A. Aziza	65ans	Tizi- ouzou	Secrétaire de wali de tizi	04.02.2020	Marie
T. Ali	71ans	Ouadia	Retraité	25.01.2020	Marie

9- Les difficultés de recherche :

Durant notre enquête sur le terrain, nous avons rencontré de nombreuses difficultés qui ont empêché ou retardé notre rencontre avec les enquêtés, parmi ces difficultés nous pouvons mentionner :

- Manque d'articles, travaux de documents sur la région d'Acif EL Hammam.
- Le refus de quelques curistes d'utiliser l'enregistrement ce qui nous a poussé à écrire tout au long de l'entretien.
- La grande distance et manque le moyen de transport.

Conclusion

Dans ce chapitre nous avons présenté le sujet, les raisons objectives et subjectives du choix du thème ainsi que le lieu de la recherche et la collecte de maximum de données fiables et pertinentes sur le terrain, nous avons donné une idée générale sur la méthode utilisée pendant la durée de la recherche, une explication sur la problématique de notre thème, puis nous avons réalisé quelques concepts clés qui sont liés à notre étude. En fin nous avons cité les différentes difficultés rencontrées sur le terrain d'enquête

**Chapitre 02 : Monographie
de la région d'Acif El
Hammam.**

Introduction

Dans ce chapitre est consacré à la présentation de notre terrain d'étude qui consiste un élément essentiel par toute recherche anthropologique. Dans ce présent chapitre, nous tenons à présenter la monographie de la région Acif El Hammam et de la station thermale, il vient pour faire une présentation de la daïra d'Adekar et son historique, nous tenons de porter un regard sur la délimitation géographique et administrative de notre terrain de recherche (région d'Acif el hammam), et sa population. Enfin, nous allons conclure notre chapitre par la présentation de la station thermale, d'écrire et d'exposer l'aspect historique et origine.

1. présentation de la daïra d'Adekar

La daïra d'Adekar est une circonscription administrative algérienne¹, située dans la Wilaya de Bejaia en Kabylie. Son chef lieu est la commune éponyme d'Adekar. La daïra regroupe trois communes (Adekar, Beni Ksila et TaourirtIghil).

Pour ce qui concerne la localisation de la daïra d'Adekar, elle est entourée par Fenia El Maten, Tifra, Akfadou au coté sud, et par la commune El Kseur et Toudja à l'Est, les communes de Tizi ousou telles que (IghilZekri, Yakouren et Idjeur) au coté Ouest, la mer méditerranéenne au nord. Selon le recensement de 2008² la Daïra d'Adekar est comptait 24105 habitants. Cette population est regroupée dans 68 villages.

2. Délimitation géographique et administratives de la région d'Acif El Hammam.

Dans cette partie nous allons exposer les deux parties de la délimitation de la région d'Acif el hammam. La première nous permettra de limiter géographiquement notre terrain d'enquête, alors que la deuxième sera réservée à sa délimitation administrative.

¹ Selon la loi N°84/09 du 4 février 1984 *relative à l'organisation territoriale du pays*, J.O.R.A. N°06/07/02/1984

² Données fournies par la daïra d'Adekar: *fichier de l'agence nationale d'intermédiation et de régulation foncière (ANIREF) 2009.*

2.1. Délimitation géographique

Acif El Hammam est une région rurale au cœur de la Kabylie, située à 60 km à l'ouest de la wilaya de Bejaia et à 75 km à l'est de Tizi Ouzou. Elle occupe environ 40 de la superficie générale de la commune d'Adekar avec une superficie de 10760ha. La région d'Acif el hammam est délimitée au nord par la commune de IghilZekri, à l'ouest par yakouren, à l'est par la commune d'Adekar et au sud par la commune d'Idjeur de la daïra de Bouzguene¹. La localité d'Acif el hammam est par dix villages : Aghoulad, Kiria, Ait Yahia, Hengued, Ait Malek, Heriz, Tazrout, Timri Mahmoud, Tighzert, Ighil-Qroun.

3. Aperçu historique sur la tribu d'Acif El Hammam

Le capitaine Carette, cite la tribu d'Acif El Hammam mais sous une autre dénomination ou celle du village le plus grand et le plus peuplé qui est Ait Yehia Yousef, « *Beni-Iah'ia-ou-Ioucef désigne aussi par le nom de oued el Hammam (en Kabylie Acif El Hammam), c'est la rivière sur laquelle elle est située, elle confine aux Beni-Bou-H'ai et aux ait amer. Son territoire est traversés par oued el Hammam, dont la source est chaude, c'est l'un des affluent de oued Sidi Ahmed Ben Yousef* »²

Historiquement, la tribu d'Acif El Hammam, comme notre informateur³ l'indique, se compose de 11 village⁴, du « tazebboujt de Azagharaouana » aux frontières de la tribu de « IghilZekri » du côté ouest, jusqu'au « Tidmimt d'IghilKroun » de la tribu « d'At Amar » du côté Est.

Durant la période coloniale, la localité d'Acif El Hammam a massivement participé à la guerre, notamment, avec le chef guerrier Boubaghla. Comme le souligne Mouloud Gaid « *Boubaghla a reçu l'adhésion des Zouaoua et de Beni Idjeur. puis celle de Sedka, Tourgh, Illilen, Illoula, Acif El Hammam et le soutien de Lalla Fadma N'Soumer, principale adversaire à la pénétration française dans le Djurdjura* »⁵.

¹ Plus d'informations, voir l'annexe N°2: la carte d'organisation spatial de la commune d'Adekar

² CARETTE Emile, Explorations, scientifique de l'Algérie pendant les années 1840-1841-1842 : étude sur la Kabylie proprement dite, Paris, Imprimerie National, s.d, Tome I, p.128.

³ Boussadadjamel, ancien secrétaire de l'APC d'Adekar habitant du village kiriaagée de 65 ans.

⁴ IghilKroun, Tighzert, Timri Mahmoud, Tazrout, Ait Malek, Hariz, Hengued, Kiria, Ait Yahia Youcef,

Aghoulad, AzagharAouana.

⁵ GAID Mouloud, *Histoire de Bejaia et de sa région : depuis l'antiquité jusqu'à 1954*, Alger, Edition Mimouni, 2008, p.151.

Il est aussi important à rappeler que les deux villages Timri Mahmoud et IghilKroun étaient incendiés par les Français en 1956.

4. Présentation de l'ancienne arch. d'Acif El Hammam entre 1980-1998 :

Camille Lacoste Dujardin affirme que « *L'arch n'est plutôt qu'une organisation relativement occasionnelle et temporaire (en cas de rivalité avec une tribu voisine ou de guerre contre l'étranger(...)) ses réunions n'étaient décidées qu'au coup par coup et , surtout il n'avait pas de chef permanent* »¹

La tribu d'Acif El Hammam possède une assemblée tribale. Composée de l'ensemble des représentants des villages de la localité.

Ces représentants sont souvent les sages des villages, les plus respectés et surtout les bons parleurs, choisis ou sollicités par les villageois pour représenter le village aux assemblées de « *tajma3t l3arch* ». Les réunions de cette assemblée ne se tiennent pas sous un ordre chronologique précis mais plutôt, en cas d'urgence, de rivalités ou de conflits qui nécessitent l'intervention de cette dernière.

Les réunions de l'ancienne assemblée tribale d'Acif El Hammam se tiennent après la prière de vendredi au niveau de lieu sacré dit *sidi Baaziz El Hammam*.

Le nombre de représentants est fixé pour 2 représentants pour les villages peuplés tels que Hengued, Ait Malek, Kirian Ait Yahia Youcef et Tazrout, et un seul représentant pour les villages les moins peuplés tels que Ighilkroun, Tighzer, Timri Mahmoud Aghoulad et Hariz².

L'intervention de « *tajmaâtlaârch d'Acif el hammam* » ne se voit que dans les cas les plus délicats. Citant l'exemple de conflit qui se produisait à la fin de 1998 au village Kiriasuite à un malentendu entre les kabyles et les marabouts.

L'aggravement de la situation a nécessité l'intervention de l'assemblée tribale pour mettre fin au conflit par le rassemblement de tous les citoyens de la localité au village Kiria. Les citoyens ont fortement répondu à l'appel des notables de l'assemblée tribale. Suivant le

¹ LACOSTE Camille Dujardin, « *Grande Kabylie: Du danger de traditions montagnardes* », in HERODOTE n°107, 2002, p.134.

² RAHMOUNE El-Moukhtar, op.cit 69 ans, représentant du village Kiria et membre à *tajmaâtlaârch d'Acif El-Hammam*.

rituel de la localité durant les conflits. Chaque village venue a apporté un drapeau « *morceau de tissus sous forme de drapeau dit Tiaâllamin /Tijellabin* »¹, exprimant la volonté d'arrêter le conflit et reconstruire les liens de respect et de solidarité entre les kabyles et les marabouts. Les membres de l'assemblée ont choisis deux personnes (*kabyle et marabout*) qui se sont ensuite excusé chacun pour l'autre. C'était grâce à « *tajmaâtLaârche* » que le conflit est résolu.

5. Présentation de la région d'Acif El Hammam

Acif El Hammam n'est pas une agglomération mais un Aârch, c'est-à-dire une entité bicéphale une population liée à un territoire qu'elle exploite et dont elle vie. La vie est organisée en plusieurs communautés villages différentes tailles dont les plus importantes sont celles d'Ait Yahia Youcef, Kiria et Hengued :

- Ait Yahia Youcef est le village le plus peuplé ;
- Kiria est celui ou jaillissent les sources thermales ;
- Hengeud est un village unique : c'est un gros village aux dimensions achevées, construit sur un site en nid d'aigle mais à l'ombre d'une énorme formation rocheuse qui le rend pratiquement invisible².

¹ Voir l'annexe N°17 : *Images du rituel «Tiaâllamin» levée des drapeaux dans la tribu d'Acif El Hammam en 1998*

²*Rapport d'orientation-PdAUADÉKAR-Edition definitive-2012 p 68.*



Image 01 : la région d'Acif El Hammam

Les trois agglomérations sont liées et dans la continuité les uns des autres, d'abord parce qu'ils sont très proches géographiquement, ensuite parce que dans les espaces intermédiaires se trouvent inséminés des constructions éparpillées mais qui font chapelet et donne une certaine unité à l'ensemble. Il s'agira au cours des 20 prochaines années de provoquer cette unité, de la susciter et de l'encourager en orientant les nouvelles constructions qu'elles soient publiques ou privées (logement, équipement social, administrations, structures d'hébergement et de loisir, espace publics...) dans les zones-tampons¹.

Ici, on n'est pas obligé d'adopter un comportement standard vis-à-vis de toutes les agglomération en jeux. il faut, indiscutablement, sauvegarder l'originalité de Hengued, mais Kiria ne doit pas bénéficier de la même générosité et son statut même de centre d'affaire de la future entité, obligé à reformater l'ensemble pour y introduire le progrès et la modernité : routes de qualité, de nombreux espaces publics bien aménagés, édifices publics, édifices d'hébergement, de restauration, de loisir, de culture, infrastructure de transport... La trame villageoise introvertie va céder la place à une trame urbaine, extravertie et ouverte sur l'étranger².

¹Ibid, p 69

²Op.cit,rapport d'orientation,p 69.

5.1 village Hengued

« **hengued** » est un mot d'origine kabyle qui a un lien avec les sources hydriques¹ ou la source chaude, cette dénomination est appliquée à tout endroit alimenté d'une source d'eau, ruisseaux, oued...etc.² « Hengued » est un mot d'origine kabyle qui a un lien direct avec les sources hydriques ou la source Chaude, cette dénomination est appliquée à tout endroit alimenté d'une source d'eau, ruisseaux, oued...etc.

Le village Hengued se situe au sud-est de la tribu d'Acif El Hammam, à 15 km de chef lieu de la commune d'Adekar et à 62km de chef lieu de la wilaya de Bejaia sur une altitude 800m. sa population est d'environ 1800 habitants, dont 885 du sexe féminin et 915 de sexe masculin, selon le recensement de comité de village lors du rituel « Timecredit » en 2016, organisé au village a l'occasion de *Amenzu n Tefsut*(le premier jour de printemps) en 2mars 2016. Ce nombre élevé de la population par rapport aux autres villages de la tribu, est répartie en 22 familles regroupées en 3 lignages, dont le lignage d'At Sfayah est le plus grand lignage du village³, la répartition des ces lignage est comme suite :

Tableau N 2 : La distribution des lignages et les familles du village Hengued

Lignages « Adrum »	Familles membres
At Sfayah	Mouhoub.Akkou, Kaci, Hammoudi, Heddad, Amra, Outis, Arab, Ramdane et Bouti.
At Ha-Waali	Belaid,Moussi,Kebbiche,Yahia,Alik et Saada.
At Zgan	Bouhoui,Achache,Saidani,Iften et Salimane.

¹ Hydronymies : *partie de l'anosmatique qui étudie les noms de cour d'eau.*

² BELAID Smail, 89 ans, habitant de village Hengeud.

³Op.cit. 89 ans, habitant de village Hengued

Pour mieux illustrer, nous pouvons ajouter que le village ne dispose pas de familles maraboutiques. Historiquement, le village fait partie de « Aghref ufella »¹ qui était une référence reconnue par les habitants les plus âgés ainsi que des adultes de la plupart des villages de la Kabylie, dans ce contexte *Alain Mahé* affirme que « *la plupart des adultes les plus âgés des villages de grandes Kabylie sont encore capables d'indiquer l'appartenance traditionnelle à leur lignage à l'un des deux sof* »²

Le village « Hengued » dispose d'un comité de village hérité de l'ère coloniale, qui prenait le statut d'association sociale « *tajma3t* » pour la première fois où le comité a obtenu son agrément administratif en moins de mars 2015. Le comité de village Hengued est composé de dix membres actifs de différents lignages du village pour répondre aux besoins de leurs citoyens, le comité est représenté par deux représentations à la coordination des comités de villages d'Acif El Hammam³.



Image 02 : village Hengued

Les eaux usées du village Hengued sont collectées par une conduite de diamètre 300 mm qui se dirige vers le bassin de décantation qui se trouve sur la rive droite en passant à proximité du café qui se trouve en face du projet de l'antenne communale pour être

¹Agharefufella : clan du haut

²MAHE Alain, 2001, p.61.

³ Données fournies par les membres de comité de villages « KIRIA ». Ce recensement avait lieu en 2014 lors de la distribution l'égalité des eaux aux familles de village (par le nombre des membres de la famille).

rejetées dans l'oued, les eaux thermales de la station sont rejetées directement dans l'oued ainsi que celles des sanitaires¹.

Le village Hengeud dispose de trois lieux sacrés qui sont :

- ❖ Sidi Mhamed Waali.
- ❖ Sidi Mhamed Asbyai que les habitants du village le surnomme « El Jamaa n B^wassaren » il est le plus fréquenté durant le rituel de « Timecredt ».
- ❖ Sidi Baziz El Hammam.

5.2 village Kiria

Le nom Kiria est drivée du nom arabe « قرية » qui désigne village en français une dénomination donnée par les marabouts dès leur arrivé au village. Historiquement il y'avait plusieurs lignages qui vivaient isolés l'un de l'autre, chacun dans son propre territoire, mais après l'arrivée des marabouts « la famille Ait Hand », ils ont attribué cette dénomination qui est intimement liée à la langue arabe vers les années 1880.

Le village « Kiria » situé une altitude de 850m, il est positionné au sud ouest de la tribu d'Acif el Hammam, à 16 km du chef lieu de la commune d'Adekar, et à 63 km de chef lieu de la wilaya de Bejaia. Sa population est d'environ 1765 habitants, dont 850 hommes et 915 femmes², réparties en 17 familles regroupées dans six lignages³. Comme le montre le tableau ci-dessus :

Tableau n3 : la distribution des lignages et les familles du village Kiria.

Lignages « iderma »	Familles membres
Im3ach	Maouche, Amrouche ? Fella, Tata.

¹ « MS DJAMEL », Ancien secrétaire de L'APC, 90 ans.

² Données fournies par les membres de comité de villages « Kiria ». Ce recensement avait lieu en 2014 lors de

la distribut ion l'égale des eaux aux familles de village (par le nombre des membres de la familles).

³ Moussi Mhana « Dda MHANA N IBACHIREN », âge 65 ans, habitant de village « KIRIA », les habitants de village le surnom « la bibliothèque n taddart », ancien membre de comité du village.

Ait Rahemoun	Rahmoun, Hamroune
Ibachiren	Bachir
Imaziten	Maza, Rahmani
Ihammouchen	Chaalal, Boussaada
Imrabden	Salah, Saadi M'hand, Toualbi, Mokrane, Aidati, Boussadia

Le village « Kiria » dispose d'un comité de village existant depuis la période coloniale, actuellement, il prend le statut d'une association sociale depuis 2013 ou il a obtenu son agrément administratif pour la première fois. En 2015 est la dernière fois où le comité dépose d'un renouvellement de l'agrément. Les membres de comités sont engagés pour répondre aux besoins des citoyens de village, ou chaque deux membre occupent une tâche précise, gestion de budget, règlement des conflits, travaux et rénovation...etc¹.



Image 03 : village kiria

¹Donnée fournies par L'APC d'dekar.

Les lieux sacrés : il est important à signaler que les habitants de village Kiria sont très attachés à ces lieux sacrés, notamment Sidi Amar Dayri :

- Si LhadjAmeqqran
- Si Amar Dayri
- Si SaidOucherif

5.3 Village Ait Yahia Youcef

L'étymologie du village « Ait Yahia Youcef » fait référence à un ancêtre fondateur du village, il s'agit « Yahia Youcef » dont tous les villageois reconnaissent leurs descendance de ce dernier ancêtre, ce village faisait partie du clan du bas « Aghref n wadda ».



Image 04 : village Ait Yahia Youcef

Le village « Ait Yahia Youcef » se situe au sud ouest de la tribu d'Acif El Hammam, à 18 km du chef lieu de la commune d'Adeker et à 65 km du chef lieu de la wilaya de Bejaia, sa population est d'environ 2250 habitants, dont 1120 sont du sexe masculin et 1130 du sexe féminin selon les données de l'APC d'Adekar. Cette population est répartie en 16 familles, regroupées en 5 lignages, le plus grand lignage est celui de « At Brahem », nous ajouterons aussi que le village dispose de 444 foyer¹. Comme le montre le tableau ci-dessus :

¹Donnée fournies par l'APC d'Adekar

Tableau n 4 : la reconstruction et la distribution des lignages et les familles du village « Ait Yehaia Youcef ».

Lignage « Adrum »	Familles membres
At Brahem	Hamed, Brahem et Hamroune
At Ifrek	Amrouche, Beroua, Belaid, Tata, MaoucheetChartouk
At Ramdhan	Touag, Hacain, Khizana et Amran
Imarmouden	Berkouk, Bekkar et Amouche
At Meziane	Hadouche et Lounis

Les lieux sacrés :

Le village Ait Yahia Youcef dispose de deux lieux sacrés, souvent fréquentés par les habitants pendant les rituels, ces deux sont :

- Sidi M'hand Ameziane.
- Sidi Hand Loudi.
- Si Mohand Aaezzoug.

6.1. La population

La population d'Acif el hammam est berbère. Ses habitants sont appelés les Acif El Hammamis, la région est d'une densité très élevée par rapport à l'ensemble de la commune d'Adekar, est estimée à 10000 habitants dispersés en dix village, certains villages sont connus par leurs grande superficie ainsi que leurs nombre d'habitants notamment les villages : ait Yehia Youcef et Ait Malek, d'autre qui s'installent au nord de fleuve : Hariz, kiria et hengued. la plus part de ces villages sont très proches les uns des autres, ce qui rend

la tâche de recensement complexe car il semble très difficile de bien distinguer les frontières de chaque village.

Les habitants de la région sont principalement musulmans. Il existe quelques habitants de confession chrétienne, La principale langue est le kabyle, Le français et l'arabe sont aussi parlés.

6.2. Délimitation administrative

Dans son exploration scientifique de l'Algérie, le capitaine Carette cite la tribu d'Acif el hammam dans son ouvrage, mais sous une autre dénomination, ou celle du village le plus grand et le plus peuplé qui est Ait yehia youcef, « *beni-lah'ia-ou-loucef* désigne aussi par le nom de oued el hammam(en kabyle Acif El Hammam), c'est la ravière sur le quelle elle est situé, elle confine aux beni-bou-h'ai et aux ait amer. Son territoire est traversée par oued el hammam, dont la source est chaud, c'est l'un des affluent de oued Sidi Ahmed ben youcef »¹

Selon *Alain Mahé* affirme qu'au début de 19^{ème} siècle, la tribu d'acif El Hammam est l'une des tribus kabyles les plus peuplées par rapport aux autres de la partie de versant nord de la chaîne côtière, environ 2600 habitants dispersés avec une plus grande concentration sur les hauteurs².

Suite à la politique administrative coloniale entre 1880 à 1900, la région a connu un découpage administratif qui est celui de plan sénat us consulte qui date de 17/04/1897 et 20/04/1899³, dont l'objectif « le rattachement totale de la grand Kabylie au territoire civil eut des effets considérables, et surtout(...) deux types de commune instituées, les communes plains exercices et les communes mixte.

Dans les deux cas, l'unité territoriale de bas était le douar, appelé aussi « commune indigène »⁴.le douar Assif El Hammam regroupe dix villages avec une superficie de 5325

¹ CARETTE Emile, Exploration scientifique de l'Algérie pendant les années 1840-1841-1842 : étude sur la

Kabylie proprement dite, Paris, imprimerie Nationale, s.d, Tome I, p.128

² MAHE Alain, Histoire de la grande Kabylie XIX-XX siècle : anthropologie historique du lien social dans la

Communauté villageoise, Paris, édition Bouchéne, 2001, p.75.

³Document fournies par l'APC d'Adekar « service d'archive de la commune », plus d'informations voir

l'annexe N°3, document N°1 : plan Senatus Consulte Homologué des dates 17/04/1887 et 20/04/1899.

⁴ MAHE Alain, op cit, p.229

ha, d'une densité de 76,4h/km avec un nombre de population 4069 habitants. Le douar fait partie de la commune mixte de la Soummam dont sidi Aich est la capitale de la commune¹.

Après l'indépendance, un autre découpage administratif apparaît en 02/06/1984, qui réunit les deux douars : « Adekar Kebbouche » et « Assif El Hammam » en une seule commune qui est la commune d'Adekar, qui fait partie de la daïra d'Adekar, wilaya de Bejaia.

7. Histoire et origine de la station thermale d'Acif el hammam :

A partir de 1600 ans les gens commencent à visiter le hammam beaucoup plus les plus proches par exemple on a les habitants du village Zekri, Ait Yedhjar, Beni Ksila, Taourirt Ighil, peu à peu les gens un peu partout font circuler l'information qui a une place à Acif el hammam qui ce nom hammam sidi Baziz el hammam qui bon et son eau contient un remède pour la santé des individus.

Ces gens ont nommé cet endroit une maison protégée « axxam lamane » parce que les gens se mettent à l'aise et il ne reçoivent aucun dérangement, rien n'est peut les atteindre car il sont sous la protection du sidi Baziz l'hammam, à cette période de 1600 ans il n'y a pas de moyens d'hébergement pour les visiteurs qui viennent du loin, après sidi Baziz l'hammam a pensé à cela, en 1611 il a construit une mosquée qui s'appelle « el djamaa bwassaren » (qui veut dire une mosquée pour les voyageurs). C'est à partir de l'hébergement des visiteurs.

Si on parle du hammam Sidi Baziz El Hammam il s'est reconstruit 3 fois en 1863, la colonisation française l'a détruit en ce moment de guerre, après les habitants d'Acif El Hammam l'ont reconstruit en 1871, après l'indépendance ils ont reconstruit en 1973, et aussi en 2004 ils ont amélioré en quelque sorte jusqu'à ce jour, il possède tous les moyens nécessaires pour satisfaire les besoins des visiteurs comme les hôtels, boutique, restaurant...etc.

La source d'« Acif el Hammam » est située en Kabylie, à environ 35 kilomètres à vol d'oiseau à l'ouest de Bougie. On y accède par la route d'El-Kseur à Tizi-Ouzou qu'on abandonne à 10 kilomètres à l'ouest du village d'Adekar, quelque kilomètre avant d'arriver au col de Djelila qui forme la limite entre les départements d'Alger et de Constantine. On emprunte alors un chemin muletier pour descendre dans la haute vallée de l'oued Harriz, affluent de direction générale nord-sud de l'oued el Hammam. La source émerge à 533

¹ MAHE Alain, op cit, p.400

mètres d'altitude, sur le flanc droit de la vallée de l'oued Herriz, à 20 mètres environ de la berge de l'oued, au point marqué «El Hammam» sur la carte au 1:50.000, au pied d'une falaise abrupte de grès medjanien alternant avec des schistes de même âge¹.

Bâti au pied d'une ravine rocheuse, au pied d'une montagne que domine le mausolée de Sidi –Baziz-El Hammam, le saint patron des lieux, cette station est fréquentée pour le traitement des affections dermatologique, psychiatrique et rhumatologique. Mais, elle est surtout connue pour sa propreté et ses eaux très chaudes. Ses structures d'accueil, en dépit des multiples aménagements et liftings dont elles ont bénéficiés depuis des années, demeurent rudimentaires et ne répondent pas aux attentes et aux exigences des curistes.

Le hammam, souvent aussi appelé bain turc, bain maure ou bain public, est un lieu tenant une place considérable dans les cultures arabo-musulmanes de l'Algérie et du Maroc. Les trois premiers termes le mettent directement en relation avec les sociétés arabo-musulmanes puisque le premier est un mot arabe qui signifie eau chaude et que les deux autres ont une connotation géographique et culturelle : l'adjectif ou nom maure qualifiait les habitants musulmans de l'Andalousie, et turc fait, bien entendu référence à la Turquie. Le terme de bain public, plus neutre que les trois autres, implique, lui, que c'est un lieu hors du privé – de la maison et de la vie familiale – et aussi que l'espace est ouvert à différentes personnes en même temps². Cette idée de promiscuité entre des baigneurs qui ne se connaissent pas forcément n'empêche pas certaines divisions visibles dans l'enceinte du bain (de sexes, classes, races, etc.). En effet, il existe différents types de bains (féminins, masculins), différentes qualités de hammams (certains sont plus chers et plus chics que d'autres) et au sein même de ce lieu.

La source hydrothermale de Kiria présente 3 exutoires le long de l'affleurement du banc calcaire perméable qui est limité par deux faciès imperméables : marne au sud et au nord. Les 3 points de sortie de la source sont captés pour obtenir un débit utilisable pour l'exploitation du site. Les T°C des eaux en sortie de ces 3 points étaient 45.1°C lors des investigations faites sur site pendant la présente étude. D'après les gradients thermiques, la profondeur de la source pourrait avoisiner les 1500m (la formule est de $(45^{\circ}\text{C} - 33)^3$).

¹ M. Meillère, « sur des demandes en autorisation d'Eaux minérales », séance du 22 juillet 1932, p 1003 .

² Nina Bauwens, *Le rôle du hammam féminin dans la construction et le consolidation des identités sexuées en algérie et au maroc*, 07.02.2012, p 4.

³ P.DEAU de la commune d'Adekar.

La station se trouve au bas du massif forestier d'Akfadou, est traversé par une petite rivière qui descend en cascade, façonnant un décor sublime. Kiria doit sa renommée à ses bains d'eaux chaudes et à ses propriétés médicinales incontestables. La station thermale de Kiria attire toujours autant de visiteurs¹. Il n'existe qu'un seul chemin qui mène vers la source thermale, celui qui donne accès à la ville d'Acif El-hammam.



Image 05 : la foret d' Akfadou

La zone du projet est limitrophe à cette piste, le Hammam est situé au cœur du village d'Acif el hammam. A cela s'ajoute la limite de l'espace de circulation, de parking pour les visiteurs et les clients potentiels.

Conclusions

Nous avons donnée dans ce chapitre les étapes que nous avons suivie et rédiger les élément de base afin de bien mener une présentation monographique dans le village qui est notre terrain d'enquête, et nous a aussi permis de cerner beaucoup d'information sur notre village et de récolter tous ce qui est important(historique, géographique, origines...).

¹Op.cit PDEAU de la commune d'Adekar

Chapitre 03 : Gestion et Activités de Hammam

Introduction.

Le présent chapitre, sera consacré spécifiquement à la présentation de la gestion et activités du hammam (financement et ressources, entretien, organisation, des activités...).

Enfin nous allons exposer les activités au sein du hammam, dont la connaissance des rituelles au sein du hammam, les dons, et les baignades, et les différentes festivités au sein du hammam.

1. la gestion du hammam (financement et ressources, entretiens, organisations des activités).

La station thermale d'Acif el hammam située ou territoire de la commune d'Adekar se trouvent à l'état traditionnel, composé de trois bassins dans des chambres différent et une salle d'attente pour les hommes, deux bassins sont destinés pour les hommes et l'autre pour les femmes, sa gestion est assuré par l A.P.C d'Adekkar qui s'occupe de cette gestion soi les travaux de réaménagement, ou bien hygiène, elle emploi deux ouvrière qui s'occupe du nettoyage des lieux.

L'APC a déchiez une caisse pour l'aménagement et l'entretien de cette station, cette caisse est alimenté pour les frais d'accès des visiteurs, un prix symbolique de 15 DA est versé par chaque visiteurs.

« C'est un grand acquis pour notre commune dont le développement dépend essentiellement du tourisme thermique. Notre station fait partie désormais des zones de développement du tourisme hors balnéaire dans notre wilaya ».

La recette d'un million de dinars de rentrée annuelle qu'elle engrange actuellement parait insignifiante par rapport à son importance socioéconomique .par ce projet, l'autorité communale veut quintupler sinon décupler ces rentrées financières.

Le projet en question dont a bénéficiés cette station est de grande envergure .les maquettes du futur complexe thermal exposées dans le hall du siège provisoire de l'APC ont enthousiasmé tous ceux qui les ont vues¹.

- L'utilisation d'un matériau local afin de fondre le projet dans son environnement naturel

¹ Omar .ch, chef de service patrimoine, agée de 45 ans.

-Une proximité immédiate des sources thermales pour ne pas perdre sa température d'une part et ses composants chimiques d'autre part.

-L'intégration des activités de loisir, de restauration et de commerce (boutiques) dans le projet, dans le but de rendre le complexe plus rentable.

-Le programme du centre est composé d'un ensemble d'entité spatiale : les soins.

-L'hébergement. , détente et loisir. , la gestion et les services. Des espaces verts pour l'animation

Acif El Hammam (de Kiria) possède 4 bassins principaux, chacun a sa propre spécification et organisation, un bassin est destiné aux hommes et un autre aux femmes.

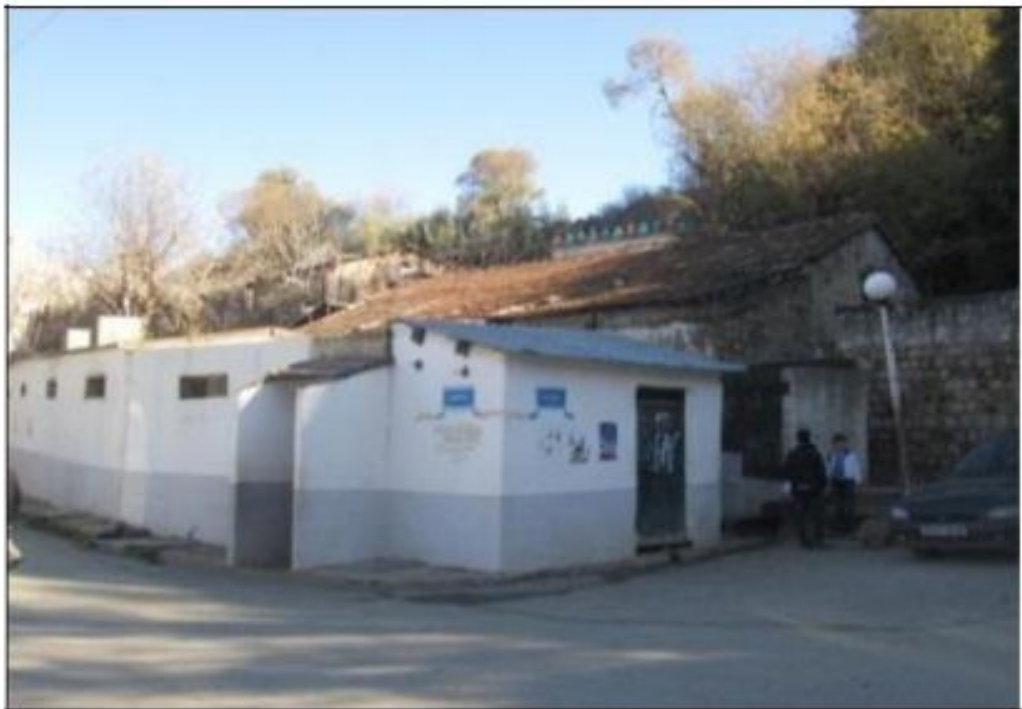

image 06 : Le bain d'Acif El Hammam



image 07 : le deuxième bain de la région d'Acif El Hammam.

Un troisième que nous appelons Tahamamt qui est situé en haut de la ville, au flanc d'une montagne, sont régulièrement envahis par des nuées de femmes, enfants et d'hommes de tout âge, venus de plusieurs régions du pays; pendant la matinée les femmes ont le plaisir de se doucher dans ce dernier et à partir de 14h c'est aux hommes .se trouve aussi Un quatrième Hammam destinés que pour les hommes en plein air, jouxtant la source thermale Tahemmamnt, elle aussi ne désemplit pas. Sous des exhalaisons de soufre, des hommes âgés s'y barbotent gaiement, malgré les fractures du froid, Ses eaux seraient régénératrices, efficaces contre les rhumatismes, les acnés, la névralgie sciatique, et autres douleurs articulaires et musculaires. Cette pratique de prendre de bain chaud en plein air en temps de froid, est jugée cependant par bon nombre de personnes comme contraire aux bons usages sanitaires.



Image 08 : les horaire de la station « Tahemmamt ».



Image 09 :Tahemmat

Hormis le fait, qu'elle est visible à tous et que ceux qui passent par les lieux peuvent voir les thermalistes dans leur tenue de bain, on n'a jamais signalé des cas qui auraient pu subir les contrecoups de ses cures thermales. Au contraire les témoignages de quelque thermaliste habitué à ces bains sont plutôt favorables et plaident pour la prise de ses douches « chaudes froides »¹.

Il se caractérise par un simple robinet contrairement aux autres qui ont un espace dédié pour s'asseoir et s'allonger; l'eau de celui-ci est très chaude et son existence ne remonte qu'en 2003 suite au séisme subi dans la région, avec sa forte chaleur il n'est supporté que par quelques uns. Comme nous l'avons dit, il est destiné pour les hommes, Néanmoins les femmes viennent de temps en temps pour remplir de l'eau ou simplement tremper leurs pieds.

Nous avons constaté que le bassin dédié est mal organisé, il n'y a pas d'ordre de passage, plusieurs personnes peuvent rentrer en même temps. Le Hammam en lui même se résume à un simple robinet là où il faut ramener des seaux, les remplir et se doucher avec. Ajouter à cela le manque d'espace dédié à cet effet et ceci bien sûr sans oublier le nombre important de touristes qui viennent presque chaque jour, notamment les week-ends et qui engendre parfois quelques conflits entre les habitants et les touristes. Des initiatives d'organisation sont plusieurs fois mises en place mais elles sont vite ignorées et perdues.

Contrairement à celui des femmes, le bassin des hommes est plus ou moins organisé, chacun attend son tour (premier arrivé premier servi). Le nombre de personnes à l'intérieur est limité à environ 5 ou 6 personnes à la fois, donc forcément beaucoup plus propre que celui des femmes, ceci peut être expliqué par les femmes que les hommes possèdent deux bassins, ce qui influence sur l'organisation des baignades.

A ce propos nous avons déjà parlé d'un hammam mixte, les femmes le matin et les hommes l'après midi, celui-ci est bien organisé car généralement est destiné aux habitants du village (homme/femme) malgré la possibilité de présence de certains touristes qui respectent bien les règles appliquées par les habitants. Aussi son organisation est due à l'accès partagé entre les hommes et les femmes².

¹ Entretien avec L. djamel, le chef de service patrimoine, âgée de 52 ans.

² Entretien, S.B, habitante de village kiria âgée de 30 ans.

le mausolée de « Sidi Ba3ziz El Hammam » ainsi que sa mosquée et tout le territoire qui est à l'intérieur de ce mausolée c'est le comité de village de Hengeud qui s'occupe de tout cette gestion soit c'est des travaux au bien l'organisation des festivals qui ils ont une correspondance à la religion, même ce qui concerne l'aménagement de ce mausolée comme nous avons contesté que les citoyens utilisent le terme « Axxam Laman » pour la salle de prière qui est a coté de la station parce que les gens ce mettent à l'aise et ils ne reçoivent aucun dérangement, rien ne peut les atteindre car ils sont sous la protection du Sidi Baziz El Hammam, a 1600 ans environ il n'y pas de moyens d'hébergement pour les visiteurs qui viennent de loin, après Sidi Baziz El Hammam à pensé à cela, en 1611 il a construit une mosquée qui s'appel « el djamaa Bwassaren » qui veut dire (une mosquée pour les voyageurs). C'est à partir de là que la mosquée héberge les visiteurs , elle est au profil de comité de village, et c'est a partir de ressources de ce dernier que les dépenses seront effectués, même les autres travaux qui appartient a l'intérieur de ce village, alors la gestion de ce mausolée et son territoire (une mosquée, une cimetièrre qui appartient au touriste qui ont décidé a el hammam sans avoir leurs familles, l'enterrement dans cette cimetièrre qui s'appelle « Tameqvart n Yeghriben », et un territoire réserver pour les touristes prennent un peu de repos dans ces places.



Image 10 : El Djammaa n B^wassaren

Un ouvrier qui s'occupe d'hygiène de ce territoire et l'orientation des fidèles « Ziyar » de ce endroit spirituelle, payé par le comité de village.

Quelques activités sont organisées par les villages voisins en offrant des repas collectifs aux visiteurs en procédant aux sacrifices des moutons et la préparation d'un couscous traditionnel « la Waada »¹.

2. Les activités auxiliaires du hammam :

Le marché quotidien : est situé en face la station d'Acif el hammam il est conçu par les commerçants (informel, formel) par les habitants du village qui exerce par rapport au visiteur et transité qui fréquente le hammam, et aussi source comme revenue Pour eux, en plus de ces activités commercial ce trouve un échange culturel et traditionnelles entre les visiteurs, habitants et les commerçants.

L'activité commerciale est diversifiée : supérettes, boutiques, boucheries, les fruits et légumes et activités hôtelières. Un souk traditionnel a lieu chaque vendredi, et la vente des bijoux en argent.



¹ Entretien avec R. Belaid.



Image 11 : Marchée quotidien.

Hôtel : dans la région d'Acif el hammam ya plus de 11 hôtels qui offre des services d'hébergements et de la restauration pour les visiteurs qui visent le hammam Sidi Baziz El Hammam pour exploiter les différentes services pour leurs conformes, nous constatons que la totalité de ces hôtels sont des propriétés privées, des simples investisseurs qui offrent peu de moyens pour accueillir les visiteurs de chaque saison. L'absence totale de l'état cause un grand échec pour la progression de secteur touristique dans la région d'Acif el hammam, malgré que les autorités aient déjà lancé des projets (hôtels, complexe touristique...etc.). Sont des maisons d'habitation (mal conçue, même pour cette fonction primaire) qui sont reconvertis en tout ou en partie pour être louées aux visiteurs.

Tableau N05 : les hôtels thermaux de Acif El Hammam-Kiria (daira d'Adekar).

Noms d'hôtels	Capacités	Classement
Soummam	40	Non Classées
Baraka	28	
De Bain	28	
Hammam Ssalihin	36	
Mon Rocher	28	

Ssada	13	Non classées
Ouremtan	54	
De Centre	28	
Printanier	27	
Kiria	40	
Frère Salah	20	

Foundouk : ou funduk, terme d'origine grecque, employé particulièrement en Afrique du Nord pour désigner des hôtellerie où peuvent loger bêtes et gens, analogues aux caravansérails et aux khans de l'Orient musulman¹.

¹ Encyclopédie de l'Islam, Paris Maisonneuve- LAROSE S.A, Tome II.



image 12 : hôtels

3. les activités au sein du hammam (baignade, rituels, les dons, les festivités...)

Les activités au sein du hammam qui compose les baignades, rituels, les dons, les festivités car Le hammam est un lieu de rencontre et de renforcement du lien social amical et familial. C'est un autre rite ancien. Rite et divertissement social. Une véritable institution qui a une place de choix dans l'espace de la ville. Lieu public, il est souvent proche de la mosquée ». Il met en scène le rapport du corps et ses rituels.

Architecturalement, c'est un espace qui se divise en plusieurs sections – quatre en général : l'entrée (vestiaire où peuvent se changer et se détendre les baigneurs avant ou après le bain), une salle froide, une salle tiède et une salle chaude entre lesquelles vont et viennent les clients.

3.1 : Définitions des baignades ou hammam

3.1.1 L'borma (bassin): Vasque, bassin rempli d'eau froide ou chaude ; les baigneurs y Puisent de l'eau nécessaire au lavage à l'aide d'une satla.



Image 13 : le bassin.

3.1.2 Tumlilt : est un produit minérale naturelle qui est utilisé pour le rinçage des cheveux et visage dans le bain traditionnel de la région d'Adekar, également appelé Argile, fait partie des accessoires indispensables d'une séance de hammam réussie comme lors d'un masque à l'argile, Tumlilt aide à éliminer les impuretés de la peau, sans autant détruire son film hydrolipidique naturel. Le terme Tumlilt appeler aussi « Ghassoul » est dérivé du verbe arabe Ghassala qui veut dire laver.

Tumlilt est vendu ou marché quotidien qui situé à coté de hammam, se forme d'un poudre ou de pate. Tumlilt, se transforme en sorte de boue qui a des propriétés dégraissantes et nettoyantes. Tumlilt agit uniquement par consommation ce qui élimine tout effet d'agression sur les cheveux ou la peau¹.

¹ [www.Dicodunet/ définition ghassoul.com](http://www.Dicodunet/definition_ghassoul.com).



Image 14 : Tumlilt.

3.1.3 Savon noir : est composé essentiellement d'huile et d'olives noires. C'est ce qui lui donne cette couleur sombre. Par ailleurs, ses capacités résident principalement dans sa composition. L'huile et les olives sont employés d'hydrations, peut se trouver sous forme liquide ou dure comme un savon traditionnel, comme on peut également le trouver sous forme de pâte lisse, peut s'utiliser de plusieurs façons. En gel douche ou en crème, il permet de nettoyer les impuretés de l'épiderme de manière 100% naturelle. C'est un produit doux et hydratant pour la peau, contrairement aux produits classiques, il permet de décaper sans attaquer la peau. Ce savon oriental peut également être appliqué sur les cheveux, notamment sur ceux qui sont particulièrement gras¹.

¹<http://www.grazia.fr>.



Image 15 : savon noir.

3.1.4 Kassa : est l'appellation donnée à une sorte de gant de toilette rugueux très utilisé chez les kabyle. A l'origine il était confectionné en poils de chèvre, mais il n'est trouvable maintenant qu'en matière synthétique. Le gant de Kassa est utilisé dans les hammams pour le gommage mécanique au savon noir, Elle commence par le bas du corps, puis remonte jusqu'aux épaules, activant la circulation sanguine. Les peaux mortes, transformées en particules noires, seront éliminées lors du rinçage, les personnes se font généralement faire ce soin par un Kassal.

En effet celui-ci propose un genre d'étirement parfois violent pour les personnes qui n'en ont pas d'habitude et seulement après cela il frotte la peau avec le gant de Kassa et le savon noir¹.

¹ « Astuce oriental : gant de Kessa et savon noir », consulté le 06 février 2012.



Image 16 : kassa.

3.1.5 Satla : le seau d'argent ou de cuivre dans lequel était disposé le nécessaire du bain.



Image 17 : setla.

3.1.6 Fouda :

Le terme fouda, ou Foutah (فوطة) désigne une espèce de caleçon, de turban, une étoffe qu'on place sur le dos ou un ligne ou tablier qu'on entrave à sa ceinture, un pagne tissé que l'on attache autour de sa taille pour se rendre au hammam ; le coton de la Fouda connaît plusieurs types de tissage ; les plus connus : Fouda en nid d'abeille ou Fouda en tissage à plat, beaucoup de femmes utilisent ce tissu que ce soit au milieu de hammam quand elles dénudent pour ne pas rester sans pagne devant les autres femmes, ou bien dans leur vie quotidienne, surtout les femmes de la région d'Acif El Hammam¹.

¹Op.cit, 06 février 2012.



image 18 : fodha.

3.1.7 Seht n lqahwa :

Durant notre enquête sur la station Thermale de Acif El Hammam nous avons remarqué que les gens et les citoyens du village Acif el hammam utilisent le déchet du café noir comme un gommage pour nettoyer leur peau dans le hammam, alors ce produit est le reste du café un fois le café passé. De fin grains sombres qu'il convient de faire avant de les utiliser dans sa salle de bains. Seules a nos produits de soins, pour bénéficie de leurs vertus, est un parfait exfoliant naturel, il permet de débarrasser la peau de ses cellules morte grain de peau. Sur le corps, il peut d'ailleurs utiliser seul directement sur la peau, sous la douche avec une Kassa frottez- le sur la peau, il peut également s'utiliser pour le visage, se forme d'un gommage, il applique sur le visage en massage circulaires très doux, laissez pousser une ou deux minute avant le laver.



Image 19 : seht n lqahwa.

3.2 .Ahemmem :

Il est intéressant de constater que cette définition du bain avec quatre pièces correspond presque exactement à celle de thermes romaines qui ont été construites sous le règne de l'empereur de plusieurs salles qui offraient au peuple une salle pour changer les vêtements, un bain d'eau tiède , un bassin d'eau chaude, un entrée non chauffé . Ces proximités architecturales entre les thermes romaines et le bain traditionnel musulman, la notion de bain public précède la religion musulmane. Et effectivement, aujourd'hui ce lieu souvent mis en relation avec cette religion et les cultures arabes et musulmane et kabyle dans la pensée collective – française du moins – a été emprunté « aux Byzantins par les califes omeyyades 3 qui l'associent bientôt aux splendeurs de la vie damascène » (Carlier 1303). Ahmed Bouguarche remonte même plus loin dans l'histoire en expliquant que ce concept de bain public date de la période gréco-romaine et que les musulmans se sont inspirés des ruines romaines pour ériger leurs propres bains La nécessité du bain et l'importance de l'eau pour la santé n'ont donc pas été déterminées par les Musulmans mais par les Romains, et les Grecs avant eux – « comme les Byzantins, les Romains et les Juifs, [les Musulmans] aimaient se baigner, par plaisir et aussi pour des raisons médicales» (Benkheira 320). Dans l'ouvrage Les Hammames, il est même évoqué l'utilisation antérieure de bains :

L'importance du hammam vient du fait qu'il induit une culture et un savoir-vivre corporel. Il y a tout un art de se baigner au hammam et l'on n'y entre pas comme sous une douche. Il n'y a pas d'intervalle entre le social et le biologique. La baigneuse s'y rend avec tout un cérémonial et une rare minutie: setla d'argent ou de cuivre dans laquelle sont disposés les traditionnels objets : kassa*, mhokka, peigne (machta), savon noir*, ghassoul*, souak*, henné*, huiles, miroir, parfum et matériel d'épilation. Qu'un de ces accessoires arrive à manquer et le hammam en perdra une partie de son âme. Il est des gestes qui se répètent de génération en génération. « C'est une technique apprise et non pas une simple série de mouvements³⁰ ». Les produits de beauté traditionnels étaient préparés à domicile avec des remèdes transmis de mère en fille. Les parfums à base de fleurs ou de roses, le khôl*, le henné*, les huiles et le ghassoul*. Ce dernier avait un effet magique, il transforme la peau en soie et donne l'impression d'être « une déesse antique à la sortie du hammam³¹ ». Il fallait deux ou trois jours de travail ardu pour fabriquer le ghassoul*, les femmes y mettaient des fleurs [...] et récitaient des incantations en faisant leurs mélanges pour en renforcer le pouvoir. Puis commençait « l'opération de pétrissage. La pâte est ensuite étalée sur une planche de bois et laissée sécher au soleil. La nuit, on rentrait les planches pour éviter l'humidité³² ». Cinq ou six jours après, l'argile est séchée et utilisée pendant toute l'année. Pas de fête, ni de cérémonie religieuse ou autre où le hammam ne soit présent chez les marocains: à la veille du vendredi (jour consacré à Dieu), avant un mariage, un accouchement, une circoncision, à la veille des fêtes religieuses ou du Ramadan.

Ceci dit, le hammam fait vivre des milliers de personnes. Il procure un métier pour son personnel et joue ainsi un rôle social et économique important. Il faut compter le personnel de l'intérieur (caissier, kiyass*, tayyaba*, laveur et nettoyeur des lieux...), de l'extérieur (maître de la chauffe, le fournisseur du combustible...), sans oublier d'autres petits commerces non permanents : vendeuses de produits de beauté traditionnels (henné*, savon noir*, ghassoul*, kiyassat*...), des habits traditionnels (articles brodés, tricots, articles artisanaux), des bonbons et biscuits, limonade et eau minérale... Il va sans dire que le hammam a toujours été une source fertile pour l'imaginaire populaire : proverbes, contes, chants, croyances... De plus, le hammam a germé une production artistique riche : poésie, roman, peinture, cinéma, architecture...

Le hammam est une institution toujours actuelle et vivante, et, même dans des quartiers de construction récente ou qui sont en train d'être bâtis, il est bien présent. La généralisation des salles de bains modernes à l'intérieur des habitations et l'installation de tout un confort moderne des cabines de douche si luxueusement conçues et finement élaborées avec de larges gammes d'accessoires n'ont pas provoqué l'extinction du hammam. La population continue à le fréquenter, pour certains, rien ne remplace un bon bain, au moins une fois par mois.

Les hammams sont construits dans les nouveaux quartiers comme une partie intégrante du projet de développement urbain. Bien qu'il s'agisse de bâtiments modernes qui n'ont pas beaucoup d'intérêt d'un point de vue strictement architectural, ils sont toujours actuels et vivants. Seulement, la notion de convivialité se perd dans ces lieux. L'individualisme prime. Le baigneur chaussant des sandales en plastique, assis sur un banc en plastique, muni d'une trousse en plastique contenant un peigne en plastique, des champings, après- champings et gels. Il était une fois le ghassoul*, savon noir*, henné* ..!! Puis, Il tourne le dos à autrui, il est confiné dans un coin, de peur de déranger, en face de sa cuve d'eau, solitaire, hâtif, taciturne, stressé et essoufflé ! Il jette quelques regards hasardeurs sans se parler et consulte sa montre résistant à l'eau pour s'assurer qu'il n'est pas en retard.

3.3 Les étapes d'aħemmem :

Première étape : la sudation

Après être changé dans le vestiaire et être enveloppé dans un morceau de tissu, vous introduisez dans le hammam, dans la salle la moins chaude. Après avoir pris une douche, vous vous mettez allais sur les banquettes carrelées. Le corps s'habitue petit à petit à la chaleur et se met à transpirer, évacuant ainsi les toxines après C'est le moment de passer dans la seconde pièce où il fait plus chaud que la première alors ce qui permet d'éliminer encore plus de toxines et le corps se relâche davantage. Puis On prend un seau on le remplit d'eau chaud et on verse l'eau sur notre corps pour s'adapter à la chaleur, Puis ils prennent un gant (Kassa) pour hydrater le corps pour la première fois puis on prend un autre gant en utilisant du savon et du champoing. comme il se trouve aussi des femmes qui utilisent le reste du café noir(Seħt) avant d'utiliser du champoing et du savon ,une fois le corps est assis on peut pénétrer dans le bassin qui est très chaud on reste quelques

minutes, un fois sortie pour se reposer on peut faire des échanges de massage que ce soit avec quelqu'un de la famille ou voisins ou un étranger on pourrait refaire cette opération plusieurs fois jusqu'à ce que la température accélère le processus d'élimination des toxines. Les muscles se détendent et les pores de la peau s'ouvrent ce qui permet de mieux profiter des soins.

Deuxième étape : le gommage au savon noir

La peau est prête à recevoir le savon noir, C'est un savon constitué principalement de pâte d'olives. Il peut être mélangé avec de l'huile essentielle d'eucalyptus ou de fleur d'oranger (pour ses vertus tonifiantes, stimulantes et rafraîchissantes.) Son application sur le corps a pour effet de ramollir la peau par son action émoulinante et de la préparer efficacement au nettoyage. Dans la salle de gommage du hammam, on enduit le corps de cette pâte et on va dans la pièce chaude au moins 10 minutes. Puis on se douche, et là on passe à l'étape du gommage avec le gant Kassa. C'est l'outil indispensable au nettoyage de la peau. L'action mécanique du massage effectué par la main recouverte du gant favorise le renouvellement cellulaire et active la circulation sanguine. Une fois le gommage est terminé, il faut rincer abondamment à l'eau tiède ou à l'eau froide, ce qui aura pour effet de retendre la peau et de resserrer les pores de votre peau. Votre peau est douce et savoureuse alors C'est le signe d'un gommage réussi. On peut compléter ce soin avec une douceur d'huile d'argan ou d'huile parfumée, ou prolonger le soin en appliquant un masque au ghassoul.

Troisième étape : l'enveloppement au Tumlilt.

Il est utilisé pour nettoyer la peau en douceur à laquelle il procure une douceur extrême et un effet lisse Particulièrement recommandé pour les peaux sensibles et allergiques.

Il peut être utilisé en masque capillaire également pour les cheveux gras ou relevés.

Comme lors d'un masque à l'argile, Tumlilt ou bien le ghassoul va boire les impuretés de la peau, sans pour autant détruire son film hydrolipidique naturel. Ainsi, il n'agresse pas la peau et est particulièrement recommandé aux peaux sensibles. Il aide la peau à se régénérer après un gommage au savon noir.

3.4 Les rituels :

Parmi les rituelles que la région de Acif el hammam pratique dans le hammam nous avons le henni qui se passe aux milieux du hammam, mais avant ça les femmes doivent passer d'abord par Lemqam pour avoir l'autorisation et ramener de l'eau là-bas.

Une fois qu'elles ont fait le henni, elles frappent leurs mains aux murs, elles doivent prier quelques locutions pour différentes souhaits qu'elles veulent atteindre : jeter les mauvais sorts, souhaiter d'avoir des enfants, pour se marier...etc.

On rencontre à tout instant, parmi la population musulmane de l'Afrique du Nord, surtout au moment des fêtes, des femmes, des enfants, quelquefois aussi des hommes, dont les pieds et les mains, ou seulement quelques doigts sont teints en rouge orangé ou brun. Cette coloration est obtenue par application, en compresses d'une poudre que l'on tire des feuilles séchées du henné, et qui ressemble au troène. On connaît par ailleurs l'usage que font les femmes pour teindre leurs cheveux. Il y a là une antique tradition de respect qui n'offre pas, semble-t-il, un grand intérêt. L'intérêt grandit cependant, du point de vue sociologique, quand on apprend que l'emploi de cette substance était recommandé par le Prophète, que le henné est une plante bénie, que tous les Musulmans, notamment les teintures, et l'arbuste lui-même avec un respect quasi religieux, et qu'en dehors de la simple civilité, le henné se prête à une foule d'usages où interviennent la tradition, la religion et la magie.¹

3.4.1 Henné :

Une plante qui est écrasée et mouillée avec de l'eau tiède et souvent mélangé de tabac de sel et de clous de girofle, forme une pâte colorante qui est enduite et qu'on laisse reposer toute une nuit sur la surface à teindre, puis est rincée le lendemain matin.

¹ PAH M. VONDERHEYDEN, *LE HENNÉ CHEZ LES MUSULMANS DE L'AFRIQUE DU NORD*, 65.



Image 20 : lekhalwa.

De couleur acajou, les jeunes filles en mettent sur leurs cheveux, tandis que les femmes adultes lui préfèrent la teinture noire à la noix de galle. L'une et l'autre de ces teintures au henné des propriétés protecteur, un pouvoir de protection, magique et médicale, de garantie de la fécondité, et aussi de baraka. Il est appliqué en différentes occasion ou commémorations, fête du sacrifice abrahamique, et surtout mariage.

Le henné donne en effet son nom à des cérémonies importantes du mariage : « azenzi lhenni » qui veut dire vente du henné est une rencontre délicat entre homme, au domicile du marié, tandis que imensi lhenni (le souper du henné), complété de Acker (chant de louage), en forme d'improvisation poétique, entre femmes, a lieu au domicile de la jeune femme, le soir précédant de mariage.

Le matin de ce jour, la famille du marié ont mis du henné au marié, ainsi que sur le front du mouton entre les yeux avant de l'égorger rituellement dans la cour de la maison. Puis la bête écorchée a été portée chez la jeune fille avec un hectogramme de semoule. Ensuite a lieu le souper du henné avec le concours d'invités apportant des cadeaux de henné. L'on s'y réjouit alors, le plus souvent, dans urar (une soirée dansante) entre femmes, avant de prononcer les compliments des mariés et de leurs familles. La cérémonie d'imposition du henné a lieu avec sa préparation dans un plat ou une corbeille ou l'on a aussi placé des noix, des œufs, du blé et de l'eau, symboles de générosité et de vie, qui seront consommés

par les jeunes mariés. Les chants qui accompagnent l'imposition du henné, à l'aide d'images qui le représentent emporté dans une grotte, ou par quelque monstre comme l'hydre, de façon à exalter le courage des jeunes hommes qui sont censés l'en rapporter¹.

3.5 Les festivités :

Les festivités au hammam s'organisent chaque année ou chaque deux ans, les gens du village se réunissent pour choisir une journée, la première journée est dédiée au récolte d'argent, ce jour-la est considéré comme un jour férié, en ce jour on lève haut le drapeau après que les sages du village aient fait deux raq3at de prières. Ensuite, les organisateurs font le tour du village pour réaliser la récolte, les retardataires pourront ensuite aller à la mosquée et faire leurs dons.

A la fin de la journée, l'argent récolté ainsi que tout autre bien (huile, semoule, etc.) vont être rassemblés et les comptages vont être délibérés et à ce moment là ils vont fixer une date précise pour faire le dîner collectif, la journée choisie est souvent soit le lundi ou bien le jeudi (le jeudi la plupart du temps), ce choix de journée est en relation avec les journées favorites dans la religion musulmane. Généralement on essaie toujours de choisir des dates qui s'approchent des fêtes religieuses comme Ta3achort, Mouloud, etc.

Une fois la date est choisie, une invitation sera envoyée à tout le monde, des affiches seront collées partout dans le village. Par la suite, une communauté va être créée pour partager les tâches et définir les rôles de chacun (assurer l'accueil des touristes et de tout le monde, assurer la sécurité, etc.).

Une fois le dîner a eu lieu, les gens peuvent se rendre à Lemqam et y allumer des bougies, un symbole de lumière, d'espoir et du droit chemin.

Parmi, d'autre traditions ou mêmes rituels, nous retrouvons des gens qui rattachent des filets sur un noyer qui se trouve à côté de Lemqam, rattacher celui-ci symbolise l'espoir de revoir un jour les immigrés qui ont quitté leurs pays et les voir revenir à leurs villages natal car dans la culture kabyle un immigré quoi qu'il en soit riche et heureux ailleurs, il reste toujours un exilé en dehors de son pays, Loin de sa famille et ses amis.

¹ Camille Lacoste- Dujardin, « dictionnaire de la culture berbère en Kabylie », EDIF 2000, p 173.174.

Un autre rituel en relation avec Lemqam est celui en cas d'absence de pluie nommé "Tarouzi n wenzar (fin de desert). Les gens du village vont se rassembler pour acheter un bœuf noir, le faire tourner sept fois autour de Lemqam par ceux qui ont un bon cœur en village. Il est arrivé une fois qu'au bout du troisième tour autour de Lemqam, il commençait à pleuvoir et depuis les gens commencent à y croire à ce type de rituels.

Nous avons aussi le henni qui se passe dans le hammam, mais avant ça les femmes doivent passer d'abord par Lemqam pour avoir l'autorisation et ramener de l'eau là-bas.

Une fois qu'elles ont fait le henni, elles frappent leurs mains aux murs pour différentes raisons : jeter les mauvais sorts, souhaiter d'avoir des enfants ...etc.)

Lemqam est avant tout un endroit de rencontre et d'apaisement pour beaucoup de gens mais aussi un endroit d'apparition de plusieurs rituels comme ceux qu'on a cités ci-dessus.

Conclusion.

A l'issue de ce chapitre on peut conclure que le hammam est un lieu avec plusieurs activités. Dont les étapes des baignades et les festivités qui se déroulent au sein du hammam et les rituels qui se pratique au milieux ce dernier.

Chapitre 04 : Les fonctions de hammam

Introduction

Dans ce chapitre notre travail de recherche est consacré sur les multiples fonctions du hammam, et nous allons essayer d'expliquer et d'exposer le rôle de chaque fonction sur les citoyens, et les visiteurs et les curistes sur leurs propres vies, il existe plusieurs fonctions par le quelles le hammam prend le relais dans le quartier parmi les fonctions du hammam on a :

1. Fonction culturelle et touristique

Le hammam fait partie d'une sorte de retour du tourisme, dont il s'agit d'une nouvelle façon de s'approprier la culture ancienne et la tradition utilisé dans un hammam pour vivre une nouvelle expérience, il ya encore une chance de sentir son origine et tradition culturelle.

Le hammam dimerait l'espace de liberté des femmes, c'était leur grande sortie, oublier le quotidien c'était l'endroit ou l'on pouvait échanger avec les autres, prendre des conseils, en donner, rire...etc.

-Le hammam selon Heidi Dumreicher est une partie de leur système de valeurs et ils défendent pourquoi ils le trouvent attirant pour y aller régulièrement de l'architecture aux rituels¹.

- Le hammam est un lieu du corps et fortement interconnecte avec l'interprétation culturelle du corps, dont est un lieu de patrimoine culturel immatériel, même si perd son importance dans la vie quotidienne dans la plupart des zones étudié.

- Le hammam est un support pour la mémoire collective et pour une compréhension culturelle.

- Le hammam est un espace de contradictions inhérentes « un espace semi public avec de nombreuses caractéristiques très discrètes et cachées ».

¹HEIDI Dumreicher et Bettina kolb, « *Le modèle social culturel de hammam et de son environnement* », 2014, p 11-30.

-Le hammam, en offrant plus de service moderne et divers, pourrait contribuer à la survie même des fonctions traditionnelles du hammam dans un cadre moderne, un moins dans l'image des habitants.

- Le hammam est une partie de leur système de valeurs et ils défendent pourquoi ils le trouvent attirant pour y aller régulièrement de l'architecture aux rituels. Ce centre de vie est aussi un lieu où les visites de touristes sont également bien intégrées dans la vie de la médina.

2. Fonction social

Le hammam est l'un des indicateurs du statut socio-économique de la ville, avec ses normes valeur, exprime toutes la charge culturelle et anthropologique des sociétés qui l'on adopté. Au-delà de la question de l'hygiène et de la relation au corps.

Le hammam est un impact sur le bien-être de la personne, non seulement pour le corps de l'individu, mais aussi pour son sentiment de confiance, de sécurité et de protection, est un lieu de rencontre pour les clients de différents milieux sociaux et origine.

Heidi Dumreicher et BETINA kolb ont défini le hammam comme : un point de rencontre pour les voisins est un lieu de rencontre spécifique pour les femmes, avec les membres de leurs familles et leurs amis¹.

- il est aussi un lieu d'hygiène personnelle pour l'artisan et les travailleurs des cartiers.

- le hammam aussi bien que l'acceptation locale et les connaissances des résidents pourraient être une ressource pour un développement futur de l'ensemble du district.

- ils doivent être également mentionnées pour les activités futures dans les cartiers ou les maisons et les rues pourraient être développées comme des lieux de rencontre sociale pour les habitants.

- le hammam est un lieu où la transition de paramètres traditionnels vers la modernité et la vie contemporaine pour être observé « la tradition d'un lieu de culte pour la propreté et la cohésion social ».

¹Ibid, « heidi »p63

- le hammam est espace de sociabilité particulièrement pour les femmes, opportunité de sortie hier, pour les femmes au foyer aujourd'hui, il reste un des lieux publics permmissibles, de détente qui offre de possibilités de rencontres et de bien-être de soi. Pour les hommes, c'est un lieu de détente, de relaxation et une opportunité de débats, discussion sur des sujet comme la politique, le sport, au tout les autres sujet¹.
- Le hammam comme espace institué dans sa signification sociale et les relations de pouvoirs varie d'une ville à une autre en raison de l'histoire et de sa représentation peuvent changer à cause de contextes spécifiques.
- Le hammam est non seulement un espace avec ses propres modes de vie sociale, y compris les normes, les valeurs et les règles sociales qui sont typiques pour cette institution.
- Cet endroit et l'espace sociétal reflètent la situation sociale du quartier, mais il est aussi un lieu sollicitant des règles sociales.
- Le hammam non seulement un espace avec ses caractéristiques architecturales, mais un microcosme social avec ses propres modes de vie social, y copris les normes, les valeurs et les règles sociales qui sont typiques pour cette institutions.

C'est un point de rencontre pour les voisins et un lieu de rencontre spécifique pour les femmes avec les membres de leur famille et leur amies, il est aussi un lieu d'hygiène personnelle pour l'artisan et les travailleurs du quartier.

D'autre part, l'espace du hammam présente au sein du tissu urbain de la médina un fait social total. Il joue un rôle extra-quotidien et crée une perturbation du structurel quotidien dans un but de récupération par le système social. C'est un facteur d'équilibre. Ce seuil «est à la fois la borne, la frontière qui distingue et opposent deux mondes et le lieu paradoxal où ces deux mondes communiquent, [...] il a pour effet de détacher un territoire du milieu cosmique environnant et de le rendre qualitativement différent». Et toute lecture qui voit dans l'espace extérieur qu'une façade aveugle n'a pas de sens. « Il ne s'agit pas de façade sur la rue, mais d'un mur qui participe à un dispositif plus large de mise à l'écart, dispositif qui engendre toute une série de degrés d'éloignement, matérialisés par des moyens très précis et destinés à assurer un maximum d'intimité».

¹Op.cit, « *Le modèle social culturel de hammam et de son environnement remerciement, »*, p11-30.

Le hammam prend dans la cité arabo-musulmane caractère de lieu social intimement lié à la vie quotidienne où les gens de chaque rang et catégorie sociale, jeune et vieux, riche et

Pauvre, peuvent venir librement. Ainsi, « au cœur de chaque médina, se trouvent les mosquées, les souks, les zaouïas*, les hammams, les médersas* et les foundouks*».

Il s'est trouvé même que la densification des hammams était un véritable indicateur du statut économique de la ville et que la richesse d'une ville se mesurait au nombre des bains. Dans les contes des Mille et Une nuits, Shéhérazade raconte les mésaventures d'un barbier qui débarque dans une cité sans hammam. Il se présente devant le roi : « J'ai voulu aujourd'hui aller au hammam dans ta ville ; mais nul ne sut m'en indiquer le chemin, et nul ne comprit ce que signifiait le mot hammam ! Or il est bien étonnant qu'une ville aussi belle que *789 tienne soit dépourvue de hammam... Et ta ville ne sera une ville parfaite que le jour où elle aura un hammam». Par conséquent, une ville est considérée comme telle, à condition d'avoir un hammam « *Une ville doit complètement satisfaire à des conditions, Ecoute le détail de ce qu'elle doit être vraiment réunie : Un gouverneur, un juge, un médecin, une mosquée et aussi, Un marché, un fleuve et un hammam, comme on dit¹* »

Le hammam prend le relais dans le quartier : c'est un point de rencontre pour les voisins et un lieu de rencontre spécifique pour les femmes avec les membres de leur famille et leurs amies. Il est aussi un lieu d'hygiène personnelle pour l'artisan et les travailleurs du quartier.

Dans un aperçu de nos études de cas du hammam, nous avons vu de nombreuses activités sociales qui trouvent une place dans le hammam, comme la mise en réseau entre les femmes, les échanges intra-générationnels entre les différents groupes de pairs, et les activités de soutien aux personnes défavorisées de la région. Les exemples d'études de cas suivants décrivent et analysent la situation typique dans ces quartiers

3. Fonction thérapeutique

Le hammam est un moment de détendre les muscles du corps et de la relaxation, dont il offre notre peau un second souffle, et d'éliminer les toxines, et les bactéries ainsi que les

¹Benkheira, M,H « hammam nudité et ordre moral dans l'islam médiéval (I), 2007,p75-128.

cellules morte, augmente la température du corps et active la circulation sanguine, permet également de renforcer notre métabolisme, il raffermi la peau et favorise l'élimination des graisses et de la cellulite.

Le hammam apporte détente et bien être, mais renforce également nos défenses naturelles, notamment pour lutter contre le stress et les infections, dynamise notre système circulatoire et exerce une action tonifiante sur la peau, les soins de santé, les soins de beauté, le plaisir de l'eau en grandes quantités, le loisir et la relaxation, le hammam comme lieux de rencontres et d'espaces festif.

- les bienfaits des eaux thermales sont connus depuis l'antiquité. Bien que plusieurs fois millénaire, le thermalisme apparait toujours comme une pratique médicale à la fois bienfaisante et efficace, qui apaise les douleurs et réduit la consommation de médicaments¹.

- Le succès du thermalisme, qui se confirme d'année en année semble bien correspondre aux exigences actuelles qui portent médecins et malades à privilégier des thérapies naturelles, sans médicament issu de la chimie industrielle et sans effets secondaires. Le recours à ces diverses formes de soins permet ainsi de pallier les limites de la médecine traditionnelle, pour certaines maladies chroniques qui nécessitent parfois de long et difficiles traitements.

- Les vertus du thermalisme sont aujourd'hui reconnues pour douze orientations thérapeutiques : affections des muqueuses bucco-linguales, affection psychosomatique, dermatologie, gynécologie, maladies de l'appareil digestif et maladies métabolique, maladies de l'appareil urinaire, neurologie, phlébologie, rhumatologie et séquelles des traumatismes ostéo-articulaires, troubles de la croissance et voies respiratoires.

- Les eaux de la source Kiria présentent une homogénéité chimique dans le temps avec un faciès bicarbonaté-calcique, faiblement minéralisée.

Le hammam est d'une part, « un lieu fortement érotisé, surévalué sexuellement. On peut même dire que c'est un milieu utérin. Il l'est psychiquement. Il l'est oniriquement. Il l'est physiquement et topographiquement aussi. Sa forme en labyrinthe est fort significative³». Le hammam est alors comparé à un ventre maternel à cause particulièrement de l'équation : clôture / chaleur / humidité qui le caractérisent⁴. En

¹Op.cit, Benkheira, p75-128

effet, « chaque plongée dans le bain du hammam est replongée dans l'enfance, évocations du passé, aspirations, désirs, tout se mêle dans ces vapeurs froides et chaudes».

Lieu du corps fragile et périssable, le hammam est recommandé pour ses vertus diverses : relaxant, thérapeutique, hygiénique... le corps se réconcilie avec lui-même et découvre sa nudité. Le hammam est considéré comme « un médecin muet⁶ », capable par la chaude ambiance qu'on y trouve autant que par la sudation abondante qu'il provoque, de guérir tant de maux.

4. fonction mythico-religieuse

Le hammam en tant que lieu de traitement de santé et de corps est un indicateur de l'évolution des codes de comportement dans la société islamique actuelle.

-Heidi Dumreicher et Betinakolba dit que le hammam fait partie d'un ensemble de lieux qui ont évolué au fil du temps et garantit les moyens de subsistance de la ville islamique méditerranée¹.

- le hammam est également intégré dans le cadre organisationnel et les hammams dans la médina sont liés à l'administration religieuse, comme un lieu et une activité qui font partie de la vie quotidienne ou hebdomadaire et suit le rythme du calendrier de la Medina, y compris les fêtes religieuses

- Benkheira, m « les femmes s'y rendent grand nombre pour la prière du vendredi, elles investissent aussi les institutions d'alphabétisation mises en place dans les annexes des mosquées et les écoles, c'est autour des mosquées et du marché du travail d'être accessibles à la femme, dont demeurent l'espace de liberté des femmes, c'était leur grande sortie, oublie le quotidien, c'était l'endroit où l'on pouvait échanger avec les autres, prendre des conseils, en donner, rire »²

¹Op.cit, heidi.p64.

² Op.cit,benkheira.p75-128

Conclusion :

Dans ce dernier nous avons exposé les différentes fonctions et les bienfaits du hammam que ce soit de le coté social au bien dans les relations culturelles et touristiques entre les citoyens et les visiteurs et le lien du hammam avec la religieux, et leur influence sur les citoyens et la vie quotidien.

Chapitre 05 : Les liens entre l'Hamмам et Lemqam

Introduction :

Ce chapitre sera consacré à la présentation du Lemqam et un aperçu sur le champ religieux sur le saint « Sidi Baziz El-Hamمام ».

Ensuite a fin de mieux cerner le sujet nous allons traiter le sujet du mémoire collective sur le saint et Lemqam, puis nous allons saisir les activités au sein de Lemqam. Enfin nous avons dégagé les liens entre Lemqam et hamمام.

1. Présentation du Lemqam et du Saint.**1.1 Présentation du Lemqam Sidi Baziz El Hamمام :**

Lemqam de Sidi Baziz El Hamمام est rattaché au village réciproquement au hamمام qui lui est rattaché à la commune, c'est le village qui prend en charge sa gestion : son maintien, le déroulement des ses travaux, lorsque des individus souhaitent réaliser un rêve soit une guérison d'une maladie ou obtenir un bien matériel, les individus font leur demande au bon dieu pour qu'ils leur fait réaliser des rêves. Et d'autres à cause de fondateurs de cette place car SIDI BAAZIZ EL HAMمام est un grand nom pour eux, alors cela veut signifier que les gens ont le foie de cette place bénie que chaque un vient pour un objectifs précis. Les travaux au sein de Lemqam sont financés grâce aux différentes récoltes obtenues par ce que nous appelons (Lwa3da). Les touristes font aussi partie de la majorité des donneurs (lwa3da) lors de leur visite de Lemqam. Cette récolte d'argent est faite quasiment chaque saison, celle-ci contribue aussi au maintien d'autres endroits comme la mosquée, les cimetières, etc.

Lemqam est avant tout un endroit de rencontre et d'apaisement pour beaucoup de gens mais aussi un endroit d'apparition de plusieurs rituels comme ceux qu'on a cités ci-dessus est sans doute l'institution villageoise la plus importante. Et aussi un lieu de culte dressé a la mémoire de l'ancêtre, ou d'un personnage dont le libéralité a mérité la vénération de la tribu, est régulièrement entretenu et visité.

Selon Khadidja ADEL «...*lemqam est un espace de prolongement de la chambre Présentation du d'accueil ou les clients s'installent pour la nuit sur les matelas entendu pour l'occasion pendant la journée ou y range également différent Object ...*»¹

Lemqam est linguistiquement, le vocable prend racine dans le verbe « Inzaoua » qui veut dire se retirer prendre retraite, s'isoler². Il détermine aussi un acte volontaire de retraite et de repli par rapport à un environnement déterminé.

Le mausolée est un lieu incertain qui abrite espace sacré et espace profane. Significativement, la porte qui s'ouvre vers l'intérieur de l'espace du tombeau marque une solution de continuité vers un autre monde. D'ailleurs, le seuil qui sépare les deux espaces intérieurs et extérieurs indique en même temps la distance entre les deux modes d'être, sacré (religieux) et temporel. Paradoxalement, ce lieu matérialise aussi la limite entre eux tout en permettant aux deux mondes de communiquer, puisque c'est en enjambant le bord que s'effectue le passage d'un monde à l'autre.

En ce qui concerne lemqam en arrivant, la personne se dirige directement vers la pièce couvrant le tombeau, sans négliger de se déchausser à l'entrée. Une petite accroissement marque le seuil, toutes les chaussures y sont entreposées ; c'est à cet endroit que commence la distinction entre les deux modes d'être, profane et sacré. On se prépare à entrer dans un endroit pur, propre, sacré et calme. Même le ton de la voix se transforme, les paroles deviennent murmures et gestes. Le comportement et l'attitude changent en pénétrant l'autre sacré. Le seuil, « dedans », ne cesse de s'ouvrir pour permettre l'accès à l'intérieur et paradoxalement, il devient « dehors », pour permettre l'accès à l'extérieur. Par intérieur, nous entendons le sacré (le tombeau) et par l'extérieur, le profane (la cour). Outre sa fonction usuelle, le seuil est l'objet de nombreux rituels puisqu'il est considéré comme un lieu de passage, de renversement et de retournement. « Le seuil qui sépare les deux espaces est à la fois borne, la frontière qui distingue et oppose deux mondes, et le lieu paradoxal où ces mondes communiquent, où peut s'effectuer le passage du monde profane au monde sacré »³

¹Khadidja ADEL et nouria BENGHABRITE, « *hammam pratique et rituel aujourd'hui* », 2014, p39.

² MOHAMED Nacib, *zaouaya El Ilmwa El Qor.an fi El Djaza'ir*. (Les zouaya du savoir et de coran en algérie) :Ed.Dar El fikr. Alger, année inexistante, ouvrage en langue arabe p27, cite Dar El Maarif EL Islamiya, vol, 10,p 331.

³Entretien saadi, bagée de 68.

Plus tard le terme sera associé aux confréries religieuses dont elle constituera le cadre de vie monastique mais aussi l'espace privilégié de pratiques spirituelles sa valeur symbolique sera toujours appuyée par la présence d'une figure de sainteté vivante ou bipolarité active entre deux monde, celui des vivants et celui des morts créant ainsi une situation différenciées dans l'espace.¹

2. Rôle de Lemqam polysémie de fonctions et de spiritualités :

La mission fondamentale de lemqam fut la propagation de l'islam et de sa philosophie sur les territoires conquis ou [...conquérir. On lui doit l'encrage aussi de certaines pratiques thérapeutiques intégrées au domaine de la médecine traditionnelle, véhiculées par les pratiques de la Ziara (le voyage pèlerin) dans le but de réinitialiser un équilibre entre le monde réel et ses déterminants invisibles. Ses dénominations comme Dar el karama (maison de l'hospitalité) ou Dar el Diouf (maison des invités) mettent en exergue son rôle de réception et de prise en charge ...]

3. Les espaces d'un lieu saint

La valeur proprement symbolique de l'art architectural traditionnel, c'est que tout édifice construit avec des données strictement traditionnelles, présente dans la structure et la disposition des différentes parties dont il se compose une signification

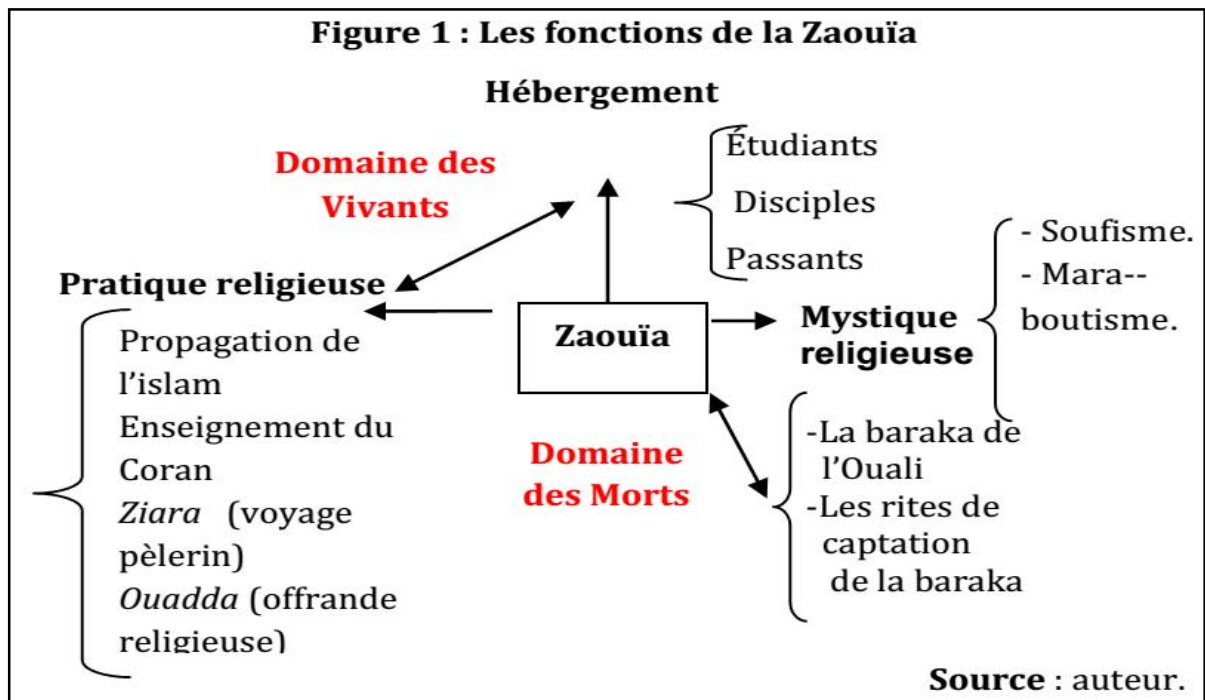

¹ SIHEM Bestandj, op.cit, p84.

cosmique qui se réfère à la fois au monde et l'homme¹.

3.1 Le carré : Forme simple, mais en même temps la plus élaborée dans le sens où elle matérialise les significations formelles du monde. Le carré est un « *imago mundi* », il incarne aussi la terre². En Islam il symbolisera la forme de base de la sainte Kaaba³ et représentera « *l'ordre de l'univers* », le point organisateur de l'espace.

3.2 Le Dôme : les quatre sommets du carré peuvent reproduire les quatre piliers du dôme céleste; la coupole symbolisera ainsi la voûte céleste. Par projection géométrique du dôme naîtra le cercle inscrit dans le carré qui donnera toute sa puissance au point centre. Ce dernier se placera comme centre de l'univers duquel s'érigera un Axis mundi axe du monde qui relie et soutient le ciel et la terre. Ainsi s'édifie l'intérieure.

3.3 Le Patio : L'ouverture vers le ciel figure la relation ciel terre au moyen de laquelle est rendue possible le passage d'une région cosmique une autre⁴. Par son appellation Essahn, il signifie le plat : ustensile domestique dans lequel est servie la nourriture. Il symbolisera de ce fait un réceptacle de la clémence du ciel par la pluie, l'eau, donc la vie.

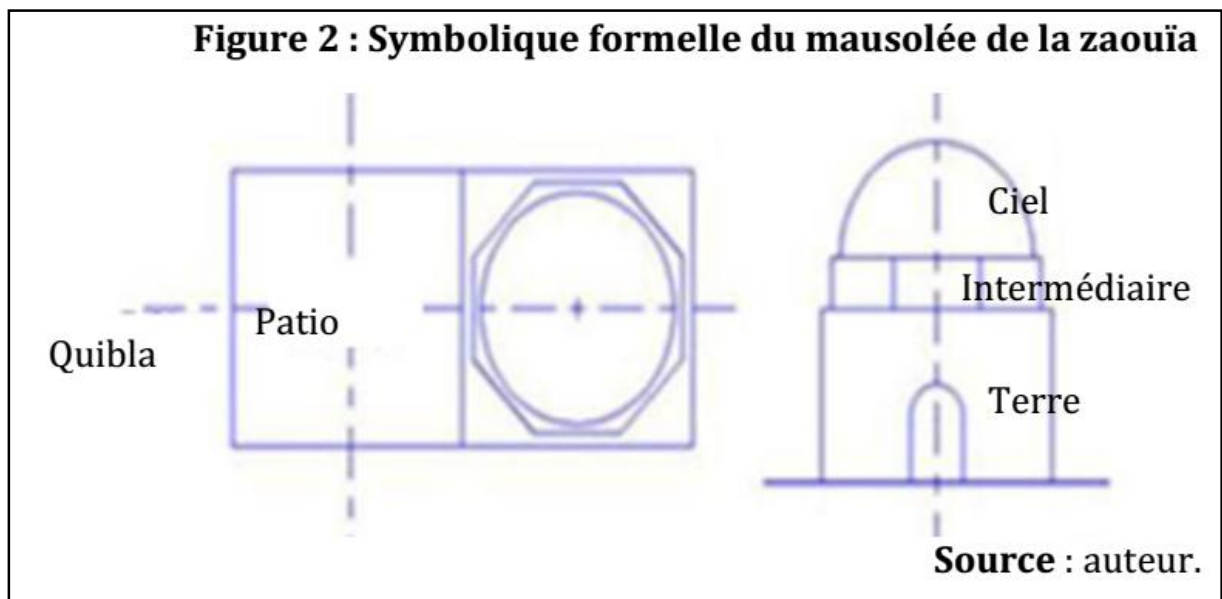

¹ Escalons de Fronton, M. (1990), « *Archéologie Traditionnelle (un exemple de sacralisation de l'espace : la maison cosmique néolithique)* » *Connaissance des Religions* vol .VI, n°1 juin, p. 35

² Eliade, M. (1978), « *Architecture sacrée et symbolisme* » cahier de l'Herne, p. 141-157

³ Un Axis Mundi est un lieu où communiquent les trois niveaux cosmiques, ciel, Terre et monde inférieur

⁴ Eliade, M. (1965), *Le sacré et le profane*, Paris, éd. Gallimard, p 38

La sacralité de la zaouïa n'est pas restreinte son espace «interne » mais s'étend sur des limites qui ne sont pas proprement définies. Il se réalisera par le pouvoir dû au rayonnement d'un point, promu point sacré, qui est matérialisé par le mausolée du saint. L'énergie accumulée par ce point, alimentée par sa sacralisation organise l'espace profane par structuration en auréoles concentriques. C'est la succession des auréoles qui

Départage l'espace du plus sacré au plus profane, du centre vers la périphérie.

4. Présentation du saint

Dans le hammam, se trouve le mausolée d'un saint qui lui a donné son nom dans la petite pièce sombre, à côté du tombeau les femmes allument des bougies et mettent du henné dans leur mains pour en enduire, le mur pour la baraka et le mariage.

Aujourd'hui une des Tayaba va entretenir ces représentations, attirant dans le hammam des clients parmi les jeunes célibataires, l'observation nous renforce dans l'idée que des rituels, se sont inscrits dans la modernité¹.

Le saint est celui qui tend à la perfection, moins par recherche de l'intégrité que par amour de dieux(ou du divin), dont l'ardeur d'une fois qui pousse au dévouement total et à l'oubli de soi, il est celui qui réalise dans sa personne et dans sa conduite idéal d'une religion².

La nation de sainteté se construite ainsi autour de « modèles » spirituels ou de « modèle » idéologique, qui sont le reflet d'un type de société sur le plan de la spiritualité, on rencontre de modèle principaux :

➤ Le saint peut être conçu comme celui qui se dépouille, se détache, se contente ou comme celui qui accumule les vertus les grâces, les mérites.

➤ Dialectique de suppression de simplification ou dialectique d'intégration de totalisation elles peuvent définir la démarche de l'homme qui se sanctifie et les représentations qu'il se donne de l'absolu vers lequel il s'efforce, il espère les cas, il protège, il patronne, il intercède, il sert d'exemple de guide de prêtre, non il procure des bienfaits et multiplier les marrades.

¹Khadidja ADEL et nouria BENGHABRITE, « *hammam pratique et rituel aujourd'hui* », 2014, p45.

²André Bareau, Yves Congar, EU « Sainteté » in Encyclopédia universalis 2010 version 15

5. Mémoire collective sur le saint et Lemqam :

« ... le concept de mémoire collective, issus des réflexions pionnières de MOURICE HALBWACHS sur les cadres sociaux de la mémoire (1925), après avoir suscité un vif engouement à partir du milieu des années soixante-dix, est aujourd'hui assez largement mis en question il ne serait que métaphore, fiction sociologique voire idéologie d'essence totalitaire pour une autre part cependant, la nation de mémoire dans sa dimension sociale ou collective est n'est plus guère interrogée et ce d'autant moins qu'elle mobilisé depuis plusieurs décennies, l'intérêt des acteurs sociaux politiques associatifs, médiatiques, voire ordinaire, s'il convient de désigner ainsi tout ceux qui accordent une valeur à leur histoire ou à celle de leur famille, s'intéressent au passé de leur quartier, de leur village, de leur ville ou de leur région... »¹.

Selon Heidi Dumreicher et Bettina Kolb ; « le Hammam est un support pour la mémoire collective et pour une compréhension culturelle ». Le Hammam fait partie d'une sorte de retour du tourisme ; il s'agit d'une nouvelle façon de s'approprier la culture ancienne et la tradition utilisée dans un hammam pour vivre une nouvelle expérience personnelle. Ils doivent être également mentionnés pour les activités futures dans les quartiers, ou les maisons et les rues pourraient être développées comme des lieux de rencontre sociale pour les habitants. Depuis près de mille ans, les femmes arabes utilisaient les hammams comme centre de bien être, de beauté, lieu privilégié ou il était agréable de se ressourcer, de se détendre. Au-delà de sa fonction purificatrice, le hammam demeurait l'espace de liberté des femmes²

6. Les activités ou sein du Lemqam

Lemqam fait partie de notre quotidien, nos coutumes et traditions, pour certain c'est plus qu'une tradition c'est un de soin de plusieurs maladies, un Porte Bonheur pour le mariage et un endroit pour faire la wa3da afin de dégager les mauvais sorts en égorgeant par exemple un mouton et le partager avec les habitants du village, etc.

¹ Ce texte, de synthèse, reprend pour partie et réorganise des éléments déjà publiés, auxquels je me permets de renvoyer. Voir notamment : « *Entre histoire et mémoire : à la recherche d'une méthode* », in la guerre civile entre histoire et mémoire, Jean-clément Martin (dir.), ouest Edition, Nantes, 1995.

² HEIDI Dumreicher « *le modèle socio culturel du hammam et de son environnement remerciements* », p11-30, 2014.

Les festivités au hammam s'organisent chaque année ou chaque deux ans, les gens du village se réunissent pour choisir une journée, la première journée est dédiée au récolte d'argent, ce jour-la est considéré comme un jour férié, en ce jour on lève haut le drapeau après que les sages du village aient fait deux raq3at de prières. Ensuite, les organisateurs font le tour du village pour réaliser la récolte, les retardataires pourront ensuite aller à la mosquée et faire leurs dons.

A la fin de la journée, l'argent récolté ainsi que tout autre bien (huile, semoule, etc.) vont être rassemblés et les comptages vont être délibérés et à ce moment là ils vont fixer une date précise pour faire le dîner collectif, la journée choisie est souvent soit le lundi ou bien le jeudi (le jeudi la plupart du temps), ce choix de journée est en relation avec les journées favorites dans la religion musulmane. Généralement on essaie toujours de choisir des dates qui s'approchent des fêtes religieuses comme ta3achort, Mouloud, etc.

Une fois la date est choisie, une invitation sera envoyée à tout le monde, des affiches seront collées partout dans le village. Par la suite, une communauté va être créée pour partager les tâches et définir les rôles de chacun (assurer l'accueil des touristes et de tout le monde, assurer la sécurité, etc.).

Une fois le dîner a eu lieu, les gens peuvent se rendre à Lemqam et y allumer des bougies, un symbole de lumière, d'espoir et du droit chemin.

Parmi, d'autre traditions ou mêmes rituels, nous retrouvons des gens qui rattachent des filets sur un noyer qui se trouve à côté de Lemqam, rattacher celui-ci symbolise l'espoir de revoir un jour les immigrés qui ont quitté leurs pays et les voir revenir à leurs villages natals car dans la culture kabyle un immigré quoi qu'il en soit riche et heureux ailleurs, il reste toujours un exilé en dehors de son pays, Loin de sa famille et ses amis.

Un autre rituel en relation avec Lemqam est celui en cas d'absence de pluie nommé "Tarouzi n wenzar (fin de désert)". Les gens du village vont se rassembler pour acheter un bœuf noir, le faire tourner sept fois autour de Lemqam par ceux qui un bon cœur en village. Il est arrivé une fois qu'au bout du troisième tour autour de Lemqam, il commençait à pleuvoir et depuis les gens commencent à y croire à ce type de rituels.

Nous avons aussi le henni qui se passe dans le hammam, mais avant ça les femmes doivent passer d'abord par Lemqam pour avoir l'autorisation et ramener de l'eau là-bas.

Une fois qu'elles ont fait le henni, elles frappent leurs main au mur pour différentes raisons : jeter les mauvais sorts, souhaiter d'avoir des enfants, etc.)

6.1. Lwaada

Dans le mausolée la personne peut charger une proche parente d'accomplir le rite à sa place. Il peut être réduit à sa simple expressions en fleurant son vœu et en envoyant une somme d'argent ou un morceau de tissu ou semoule, l'huile...ou une Sadaka aux pauvres s'effectuer les travaux d'entretiens du mausolée, les vœux sont par rapport à la libéralité(espoir d'avoir d'enfants, guérir d'une maladie, réussir aux examens scolaires, se marier, ou l'espoir de voir les problèmes conjugaux trouver une solution, partir à l'étranger..etc.) Si le vœu est accompli, la personne effectuée une offrande ou Waada sous forme de Sadaka comme le couscous, viande...etc. Appelé Timensit pour les visiteurs et les telba et les pauvres

Selon Nouredine Toualbi : *« une promesse au divin dans l'étymologie arabe le mot Waa'da vient du verbe Waa'da qui signifie « promettre » quelque chose, s'engage solennellement auprès du créateur à l'accomplissement d'une Waada si l'un des vœux venait à être exaucé. Par translation le fidèle sollicite les faveurs du Saint, il est amené à faire des affriandes qui varient, selon l'importance du saint et les moyens du sollicitateur. C'est le procédé courant pour concilier ses bonnes grâces et obtenir une faveur spéciale il est cependant important de souligner que si cette offrande s'accompagne du sacrifice d'un animal celle-ci est exclusivement destinée à dieu ».*¹

Nous avons constaté durant notre enquête que les citoyens du village Hengued accueillent les visiteurs de cette station dans une maison nommée « Axxam lamane » et leur offre du couscous, thé, et c'est l'espace que constitue la waada. Les femmes se regroupent devant Lemqam, elles abordent divers sujets notamment la baraka du saint, cette waada est entourée par un grand rassemblement.

Dans la pratique algéroise les Waadas prennent un caractère de véritable liturgie patronnée pas des familles aisées, ce qui n'exclut pas la participation des gens de souche modestes qui ont souvent les véritables consommateurs ».

¹Nouredine Toualbi « Religions, rites et mutations », Entreprise Nationale du Livre, Alger, 1984, P114

Nouredin toualbi¹qualifiera la waada algéroise de rite résolument hétérodoxe, une reproduction d'un paganisme antique car en dépit de l'invocation d'alla, elle fait hétérodoxe une reproduction d'un paganisme antique, car en dépit de l'invocation d'Allah, elle fait appel à un ordre cosmique peuplé de force surnaturels auxquels on les s'adresser dans une perspective de pratiques existentielles dans le but de guérir, s'assurer un succès, une prospérité...Etc. elle durera plusieurs jours et s'échelonna entre les sacrifices, les repas communiels et conduit même à des manifestations de transes et de possessions.

6.2 La Ziarra :

La Ziarra est une visite pieuse périodique souvent annuelle que les musulmans rendent à leur lieu saint, c'est une journée de recueillement et de prières, mais surtout de renouvellement de pacte de confiance et d'allégeance avec le guide spirituels. Il s'agit d'une visite individuelle ou collective, sur la tombe des saints ou leurs représentants vivants par des personnes en quête de baraka, pour leur demander des faveurs ou les remercier des vœux exaucés. Observée aussi bien en milieu masculin et en milieu féminin qu'en milieu urbain et rural, parmi les lettrés et les illettrés.

S'exprime par un rapport au lieu qui se présente généralement comme le sanctuaire d'un saint, la Zaouïa d'une confrérie, puis par extension les lieux qui ont été associés à des événements de leur vie comme les grottes où ils ont séjourné les endroits où ils ont fait étape et ceux qui contiennent leurs reliques, la croyance populaire veut qu'un flux sacré en émane : la baraka ils peuvent devenir de ce fait le centre d'un culte.

Les différentes pratiques de la ziarra vont depuis les activités informelles jusqu'aux cérémonies les plus organisées. Elle peut prendre un caractère obligatoire et concerner les membres d'une confrérie religieuse qui se rendent à la zaouïa mère²mais aussi toute personne qui fait un pèlerinage au tombeau du saint.

Quelque soit la forme de ziarra pratiquée, celle-ci est basée sur un principe circulaire d'échanges entre visiteurs et saints : demande talab , don 'ata', échanges de paroles, de biens matériels et spirituels. C'est un culte qui ponctue les différentes entreprises de la vie de l'individu et qui consiste en la visite au mausolée pour implorer le

¹ Nouredine Toualbi « *Religions, rites et mutations* », Op.cit, P115

² Tout membre d'une confrérie qui se rend à la zaouïa mère, résidence du chef de l'ordre doit y apporter son offrande pieuse qui constitue la contre partie de la part du quémandeur, de la baraka qu'il reçoit .Elle revêt aussi le caractère de cotisation due par les membres d'une association constituée.

saint patron de la ville de donner sa protection, la *baraka* et ses grâces. Dans le dessein de voir s'accomplir son vœu, on effectue des prières suivies de la répartition d'offrandes de diverses natures. Le rite de la *ziara*, pratique aussi bien urbaine que rurale, est assujéti en majeure partie à la femme qui l'effectue, accompagnée ou non de sa progéniture, alors que l'homme attend à l'extérieur dans le parking, la cour ou la salle de prière attenante au mausolée.

Selon Fennec Reysoo « Ziara vient du mot arabe, visité, les fidèles se rendent occasionnellement à la tombe du saints parfois la toute simple Ziara a pour objectifs de s'imprégner d'un peu de la Baraka et des fois on vient avec des demandes plus spécifiques pour implorer l'assistance divin »¹.

7. Les rites :

Le rite est un cérémonial. Désignant un ensemble d'usages réglés par la coutume ou par la loi, le mot cérémonial s'applique aussi bien au domaine religieux qu'aux manifestations civiles ou politiques. Une cérémonie rituelle est toujours religieuse, Chaque rituel lié au sanctuaire est plein de significations et de fonctions symbolique et sociale, car sa célébration permet de relier le passé au présent de manière à garder les mêmes usages et les valeurs.

« Comportement codifiés et imposé par le groupe social, se répétant selon un schéma fixé chaque fois que se produisent les circonstances ils sont rattachés. Les gestes, les paroles, postures et objets qui les composent n'ont pas de justification utilitaires mais une portée symbolique orienté vers la communication avec les puissances surnaturelles »².

7.1 Les Bougies

En arrivant au Lemqam, la femme se dirige directement vers la pièce abritant le tombeau, elle se déchausse à l'entrée, comme dans toute pénétration dans un lieu sacré. Elle s'introduit à l'intérieur afin d'accomplir un rituel de prières et d'offrandes. Elle allume des bougies qu'elle place dans les niches situées dans les murs. L'une d'entre elles (située sur le mur orienté à l'Est) est percée sur toute sa longueur. Qu'on allume pour brûler de

¹Raysoo FENNEC, *Pèlerinage au Maroc, maisons des sciences de l'homme*, Paris, 1991, p. 6.

² Gilles FERREOL, *Dictionnaire de sociologie*, édition Armand colin, Paris, 2004, p.196.

l'encens dont la fumée va monter tout au long de l'enfoncement. Après l'encens et les bougies

Les femmes allument des bougies que les symboliques des bougies dans les mausolées et les zaouïas, symbolisme des bougies et du fait qu'allumer une bougie peut signifier la recherche de vérité. Parfois, la lumière d'une bougie permet d'y voir plus clair dans sa vie et de prendre les bonnes décisions.

Ainsi, que leurs rêve n'est pas seulement un objet utile à la décoration d'intérieur, elle peut également être utilisée pour ses vertus symboliques.

Après avoir accompli les gestes rituels, on s'assied autour du tombeau pour prier et implorer la *baraka* du saint. Certaines femmes, les plus enhardies, s'agenouillent près de la « tête » du saint. Elles recherchent une proximité tactile en posant leurs mains sur le tombeau sans cesser de prier et d'implorer la bénédiction. Il est recommandé de faire une prière assortie de deux *raqâat* en direction de la kaâba¹



¹ Entretien avec R, Arezki agent du mausolée « S ,B,H »agée de 69 ans.

7.2 Le Henni :

Nous avons aussi le henni qui se passe dans le hammam, mais avant ça les femmes doivent passer d'abord par lemqam Sidi Baziz El Hammam pour avoir l'autorisation et ramener de l'eau là-bas. Une fois qu'elles ont fait le henni, elles frappent leurs main au mur pour différentes raisons : jeter les mauvais sorts, souhaiter d'avoir des enfants, etc.). Dans ce lieu ou le mausolée il ya toujours une des hannayates, femmes qui ont des pouvoirs « magique et surnaturels » pour envelopper les mains ou les pieds de pate de henné pour faire parfaire au vœu exaucé. Le henné aide les jeunes femmes à marier, les femmes stériles, les ensorcelées et les femmes habitées par les djinns¹.



Image 22 : L'Henni

Le henné est un mode vecteur des cultures ancrées dans les traditions et coutumes de l'Afrique du Nord et reste le produit cosmétique le plus employé dans la région. Utilisé dans les traditions musulmanes, lors de mariages, circoncisions et fêtes religieuses, comme les

¹Op.citR,Arezkiagée de 69 ans.

Aïds, Achoura et autres circonstances, il a su occuper une place de choix. Mis à part les fêtes religieuses, le henné est utilisé pour sublimer la beauté de la femme, pour la protéger contre le mauvais œil ou encore comme porte-bonheur

Chez les femmes berbères et les Algériennes, en général, le henné est utilisé pour obtenir plus de force et de courage pour faire face aux difficultés du couple et se protéger du mauvais œil. Ce symbole protecteur du henné a été transmis à travers les mœurs par une application de la poudre humidifiée dans le creux de la main droite lors du rituel de la nuit du henné, *Leïlet el henna*, une soirée festive qui consiste à bénir l'union d'une jeune femme et son époux qui, lui, le fera quelques jours avant la fête nuptiale. Concernant la mariée, on fait généralement appel aux *hennayette*, les poseuses du henné. Une femme spécialisée dans la préparation du henné et qui a un certain talent dans les dessins de motifs floraux ou d'arabesques. Les dessins qu'elles peuvent réaliser s'inspirent de l'art maghrébin, elles s'exécutent avec une précision déconcertante pour un résultat raffiné et envoûtant. Aucune représentation humaine, il faut juste émerveiller, subjuguier par des formes fantaisistes et magnifiées...¹

En ce qui concerne la valeur rituelle du henni, c'est une tradition recommandée par le prophète, qui remonte jusqu'Abraham qui traça le croissant sur le front de son fils épargné avec le sang de l'agneau miraculeux. Le henni semblera alors un substitut du sang sacrificiel²

L'usage de se mettre du henné aux mains par exemple pour faire la Zaira aux Zaouias peut être envisagé comme un désir de protection contre les forces du mal qui pourraient s'acharner sur leur victime au moment où elle va se débarrasser d'elle par l'influence du saint³

Mais lorsque le pèlerin fait aussi une application de henni sur la porte ou qu'il fait une tache sur les murs du sanctuaire : c'est qu'il veut établir entre lui et le sanctuaire par le moyen de

¹Mounira Amne-Seka. le henné, un symbole protecteur. Extrait de la revue 3 de Babzman Illustration: Collection Mohamed Hamdane, 9 juillet 2018.

²Émile Dermenghem, *Les travaux de M. Gaal sur les rites funéraires en Égypte actuelle* in « *Revue des Études islamiques* » 1937, P131-300 cité

Par « *le culte des saints dans l'Islam maghrébin* », P124

³A. Bell « *l'Islam mystique* » in *Revue Africaine*, Vol. 69, P110 .

henné laissé là, une communication magique avec le henné dont sa main est enduite, communication qui dure tant la trace du henné est sur sa main¹.

8. les liens entre le Hammam et Lemqam.

Le rituel de 40^{ème} jour de la naissance d'un enfant continué d'être pratique, il s'agit de remettre en place les membres du corps de l'accouchée. Ces gestes sont confiés aux mains experts des Tayabats l'autre rituel de moins en moins pratiqués, concerne l'utilisation de l'eau des bains pour la toilette du mort.

Les rituels tombent en dés étude pour quelques temps puis ils ont réactivés et réappropriés, comme c'est le cas du rituel du hammam, ou les jeunes femmes ont reprise des visites au saint comme en attestent les traces de henné, des bougies et d'encens traces de visites plus ou moins régulières.

Chaque visiteurs qui vient au SIDI BAAZIZ EL HAMMAM on des divers objectifs ,certain pour leurs maladies, d'autres pour juste prendre un bain ,aussi on a ceux qui viennent parce qu'ils admirent cette place ,et d'autres à cause de fondateurs de cette place car SIDI BAAZIZ EL HAMMAM est un grand nom pour eux alors les croyants rendent visite par rapport à cet homme SIDI BAAZIZ EL HAMMAM alors cela veut signifier que les gens ont la foie de cette place bénie que chaque un vient pour un objectif précis ,comme par exemple :

Les femmes qui n'ont pas d'enfants vient à cette place où il se trouve un rochet qui a une entrée et une sortie alors que la femme entre et sorte (7) fois dans ce rochet dont il ya certaines expressions qu'elle doit répéter en espérant y'avoir des enfants. Expérimenté

8.1 Azru n tgarfa « rochet de corbeau »

Il se situe à la proximité de lemqam est un lieu fréquenté par plusieurs visiteurs de différentes couches sociales et culturelles voir aussi religieuses (des croyants, les fidèles, les touristes et aussi des étranges...).

Les mythes, croyances autours de ce site pour les visiteurs sont différentes ceux qui cherchent à avoir des enfants.

¹A.Bell « l'Islam mystique ».

Les femmes qui visitent azru N'Tgarfa ont une tradition qui consiste à faire des tours autour d'azru pendant trois jours sans prendre de bain.

Après le 3eme jour... elles peuvent prendre du bain à el hemmam mais avant la rentrée à azru... et 7fois droite par rapport au rite de la religion les 7 tour de la kaaba ; cette tradition se pratique les jour du lundi et jeudi car sont relie à les journées sacrées dans la religion musulmane, afin de faire réaliser leurs vœux.

Ce rite est considéré comme une réalité chez les femmes qui ont eu des enfants grâce à ces pratiques exercés à Azru !!!!! En contre partie les femmes qui naissent des enfants suite à ces pratiques font des dons comme el waada, l'argent, mouton, tissus, ou autres ; ces dont sont remis aux gardiens de ce site.

8.2 Pratique pour le retour des émigrés :

Les gens qui partent à l'étranger pour une longue durée soit marié ou célibataire...etc. Alors la femme (mère ou marie) avant que cette personne parte, la femme prend un fil et elle le met sous son oreillette pour qu'il dorme dessus puis elle apporte ce fil à ce Hammam Sidi Baziz El Hammam et elle l'accroche à un arbre qui s'appel'' tadjoujet'' ou bien à quelque chose à condition qu'elle se trouve à l'intérieur de ce HAMMAM pour que cette personne qui vient de partir ne va pas tarder à l'étranger et revient à elle pour que il reste toujours attaché a ca famille.

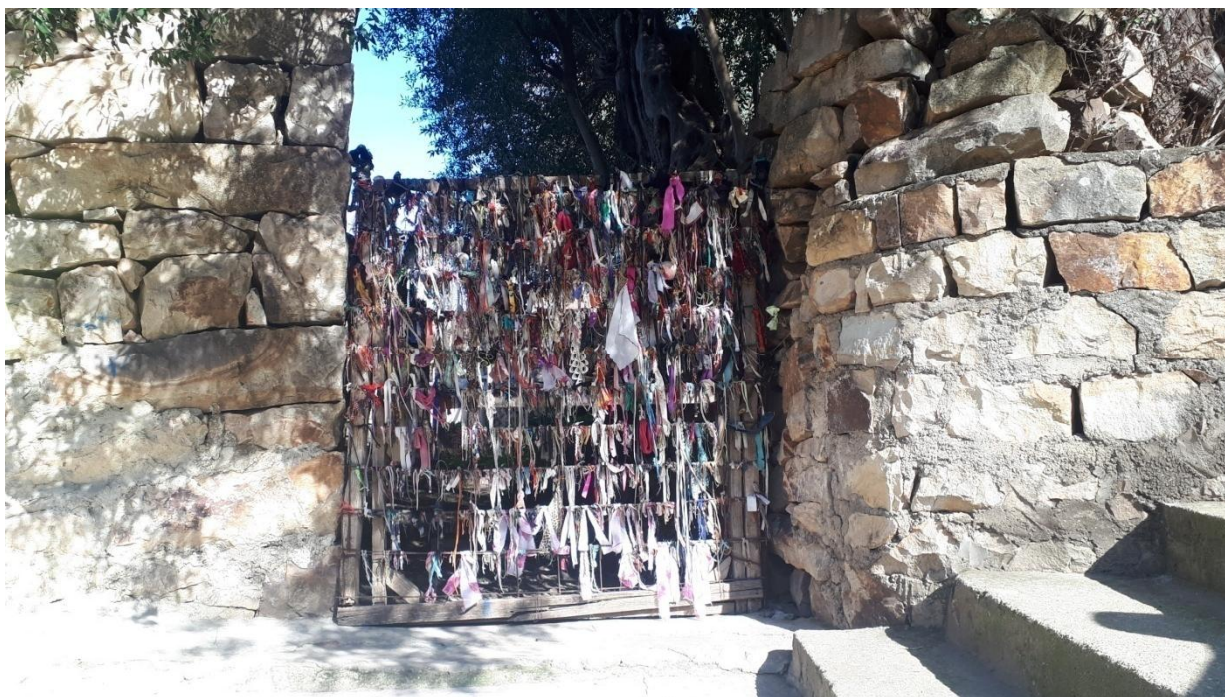

Image 23 :Tadjoujet

8.3 Pour le mariage :

Sidi Baaziz El Hammam est un lieu où les jeunes filles sont vues par les marieuses ou bien les mères, il est fait un usage de l'eau de bain pour les célibataires en quête d'époux dans l'espoir que leur vœu se réalise. Le hammam est un moment incontrôlable pour la mariée et le marié avant la cérémonie du mariage. Et aussi pour les filles qui se marient pas tôt rendent visite à ce HAMMAM pour leur faire du HENNA, il exige une femme de cette région et il faut qu'elle soit vieille et aussi croyante qui va faire l'HANNA à cette jeune célibataire, après avoir terminé cela la fille doit taper sa main au murs du HAMMAM 3 fois comme elles rechutent quelques expressions pour qu'elle aura la chance de se marier.

8.4Lwaada :

L'EMKAM au nom de SIDI BAAZIZ HAMMAM possède de Baraka, alors les gens visitent aussi cette place et donnent d'argent (Lwaada) pour demander ce qui ils souhaitent, dans ce Maqam, comme une femme qui n'as pas d'enfants, ils vont lui faire (Agus) et elle va faire (7) tours dans ce Maqam et il faut que cet Agus soit attaché par quelque chose, c'est le signe que cette femme au futur va avoir des enfants.

8.5 Réconciliation entre les membres de la famille

Les femmes qui rencontrent des problèmes avec leurs belles mères viennent toutes les deux au Lemqam SIDI BAAZIZ El HAMMAM, elles remplissent une tasse d'eau et boivent toutes les deux dans cette tasse afin que la paix se réunisse entre eux, aussi la femme avec son mari font la même chose.

Un autre rituel en relation avec lemqam est celui en cas d'absence de pluie nommé "Tarouzi n wenzar (fin de desert). Les gens du village vont se rassembler pour acheter un bœuf noir, le faire tourner sept fois autour de lemqam par ceux qui un bon cœur en village. Il est arrivé une fois qu'au bout du troisième tour autour de lemqam, il commençait à pleuvoir et depuis les gens commencent à y croire à ce type de rituels.

Généralement c'est ce qui se trouve comme intérêt des gens de ce HAMMAM SIDI BAAZIZ ce qui leur pousse.

Conclusion

Ce chapitre nous a permis de mieux découvrir ce patrimoine de la mémoire collective, les informations récoltées ont été profitables dans notre étude. Dont nous avons essayé de mieux exposer les liens entre le hammam et lemqam et les pratiques rituelles et les activités au sein du Lemqam, et l'influence du lemqam sur la vie des citoyens et visiteurs de cette station et le mausolée de Sidi Baziz El Hammam.

Conclusion générale

En guise de conclusion de ce présent travail, nous comptons, en quelques paragraphes la Somme des résultats obtenus et, éventuellement reprendre à la question principale posée dans Notre travail. Ainsi infirmer ou confirmer notre hypothèse principale de travail précédemment évoqué, l'exploration de notre thème à travers les cinq chapitres le rassemblons ont, finalement cerné les contours et les caractéristiques, à la fois de notre terrain d'étude et les enjeux en tant que sujet à discuter.

La wilaya de Bejaia est riche des stations thermales, spécifiquement dans la daïra d'Adekar où on trouve la station thermale d'Acif el hammam, « Hammam Sidi Baaziz El Hammam » en terme de matérialité que de vécu à partir de la relation qu'entretiennent les habitants avec le paysage, de leur attachement à la religion, et de leurs représentations des lieux constitue également un sujet non exploré qu'il serait intéressant d'approfondir.

Notre travail de recherche porte sur la monographie de la région de Acif El Hammam, et d'exposer les biens faits de la station thermale (hammam) sur la santé des citoyens du village et des visiteurs qui viennent presque de toutes la Kabylie. Ce hammam se trouve au cœur du village Kiria. Nous avons essayé de la présenter à travers sa création et son histoire et origine, et sa relation avec le mausolée Sidi Baziz El Hammam. Comme nous avons essayé d'exposer les différentes fonctions de cette station.

Hammam Acif El Hammam est un lieu de rencontre, de l'histoire et d'attachement social, par ses valeurs et qualités qu'il véhicule, mérite une vraie reconnaissance et son inscription dans le champ du patrimoine national permettra de lui rendre sa vraie place, assurant son avenir et préservant l'histoire.

Le bain prend un contexte de jeu, associé aux périodes, il est devenu l'espace des activités sportives et loisirs sociaux. Comme il était censé, de sauvegarder la santé et le bien-être du peuple, le bain est transformé en un lieu monumental et doté d'une organisation spatiale importante, justifiée par une remarquable architecture.

La construction du bain était sans rupture, dont le bain islamique du Moyen-âge est considéré comme complémentaire à la mosquée, et tout les espaces annexes, devenant plus petit et simple que celui de l'antiquité, il se composait souvent de trois parties principales : un vestiaire, une salle tiède et une salle chaude.

le bain est une tradition de plusieurs civilisations antiques écartées géographiquement et chroniquement. Ce rituel de permanence qui prenait soin du corps est associé assez souvent à la pratique religieuse.

Enfin le hammam contre-indiqué aux cas à peu près similaires, troubles de la circulation sanguin, maladies infectieuses, problèmes cardiaques, problèmes de tension, est un établissement destiné aux hommes et aux femmes, est un lieu très codifié.

Il organise des moments différenciés pour l'hygiène du corps pour les hommes et femmes. Le hammam est un lieu de rencontre et de partage d'une intimité avec les liens rencontrés à l'intérieurs, est aussi un lieu d'échange de services en sus des produits d'usages efforts (Kassa, Fouda...) et les produits destinés à l'hygiène (champoing, ghassoul), les clients ont la possibilité d'acheter divers produits grâce à une industrie locale (savon traditionnel, gant, produit éclaircissants pour la peau...etc.)

Nous souhaitons qu'à travers ce projet, nous avons pu porter des éléments de réponse à la problématique posée, et de démontré tout au long de ce travail la nécessité de sauvegarder globalement le patrimoine a fin de permettre la réappropriation de la mémoire pour la société et la référence à l'histoire et à la culture, donc la reconnaissance du patrimoine encourage le respect de l'identité et des différences culturelles qui sont les responsables de cohésion et de stabilité sociale et un enjeu pour le développement durable.

Liste Bibliographique

Liste bibliographique

1.Ouvrages

- 1 AKTOUF Omar, « *Méthodologie des sciences sociales et approche qualitative désorganisations* », introduction à la démarche classique et une critique, manoriale, éd Les presses de l'Université de Québec, 1987.
- 2 ANGERS Maurice, « *Initiation pratique à la méthodologie et des sciences humaines* », Alger, Ed La Casbah, 1997.
- 3 AKTOUF Omar, « *Méthodologie des sciences sociales et approche qualitative des organisations* », introduction à la démarche classique et une critique, manoriale, éd Les presses de l'Université de Québec, 1987.
- 4. A. Bell « *l'Islam mystique* »in *Revue Africaine*, Vol. 69.
- 5 BENKHEIRA, M-H, (2007), « *Hammam, nudité et ordre morale dans l'Islam médiéval (I)* », in *revue de l'histoire des religions (on line)*, on line since 01 septembre 2010, connections on 14 February- 2014.
- 6. Blanchet. Alain et al « *les techniques d'enquêtes en sciences sociales*, 1987, Ed. Dumond, paris.
- 7. Boussaâda Djamel, ancien sécuritaire de l'APC d'Adekar habitant du village kiria âgée de 65 ans.
- 8 BELAID Smail, 89 ans, habitant de village Hengeud.
- 9 CARETTE Emile, *Explorations, scientifique de l'Algérie pendant les années 1840-1841-1842 : étude sur la Kabylie proprement dite*, paris, imprimerie National, s,d, Tomme I.
- 10 Eliade, M. (1965), *Le sacré et le profane*, Paris, éd. Gallimard.
- 11. Eliade, M. (1978), « *Architecture sacrée et symbolisme* » cahier de l'Herne.
- 12. G. Katz, A. Maurain, *santé et thermalisme*, Saint-Jean-de-Braye, D'angles, 1988.

- 13. GRAWITZ Madeline, « *Méthodes des sciences sociales* », Ed Dalloze, Paris, 1968.
- 14. GAID Mouloud, *Histoire de Bejaia et de sa région : depuis l'antiquité jusqu'à 1954*, Alger, Edition Mimouni, 2008.
- 15. LACOSTE Camille Dujardin, «*Grande Kabylie: Du danger des traditions montagnardes* », in HERODOTE n°107, 2002.
- 16. L'éon Morte, élie de Beaumont, B.stégéol. Fr., t. 4, 1847.
- 17. Mounira Amne-Seka.lehenné, un symbole prodecteur Extrait de la revue 3 de Babzman Illustration: Collection Mohamed Hamdane, 9 juillet 2018.
- 18. MAHE Alain, Histoire de la grande Kabylie XIX-XX siècle : anthropologie historique du lien social dans la Communauté villageoise, Paris, édition Bouchéne, 2001,
- 19. MOHAMED Nacib, zaouaya El Ilmwa El Qor.an fi El Djaza'ir. (Les zouaya du savoir et de coran en algérie) :Ed.Dar El fikr. Alger, année inexistante, ouvrage en langue arabe p27, cite Dar El Maarif EL Islamiya,vol, 10.
- 20. Nina Bauwens, *Le rôle du hammam féminin dans la construction et le consolidation des identités sexuées en algerie et au maroc*, 07.02.2012.
- 21. Omar Carlier, *Les enjeux sociaux du corps, le hammam maghrébins (XIX e- XXe siècle)*, lieu prene, menacé ou recrée, années 2000.
- 22.Raysoo FENNEC, *èlerinage au Maroc, maisons des sciences de P l'homme*, Paris, 1991.

2. Dictionnaire.

- 1 Gilles FERREOL, *Dictionnaire de sociologie*, édition Armand colin, Paris, 2004.
- 2 Camille Lacoste-Dujardin, dictionnaire de la culture berbères en Kabylie.

3. Article.

- 1 André Bateau, Yves Congar, EU « Sainteté » in Encyclopédia universalis 2010 version 15.
- 2 Khadidja ADEL et nouria BENGHABRITE, « *hammam pratique et rituel aujourd'hui* », 2014, p39.
- 3 Émile Dermenghem, *Les travaux de M. Gaal sur les rites funéraires en Égypte actuelle* in « *Revue des Études islamiques* » 1937, cité.
- 4 Ce texte, de synthèse, reprend pour partie et réorganise des éléments déjà publiés, auxquels je me permets de renvoyer. Voir notamment : « *Entre histoire et mémoire : à la recherche d'une méthode* », in *la guerre civile entre histoire et mémoire*, Jean-clément Martin (dir.), ouest Edition, Nantes, 1995.
- 5 Journal, passeport santé, *bienfaits du hammam pour la santé*.
- 6 Escalons de Fronton, M. (1990), « *Archéologie Traditionnelle (un exemple de sacralisation de l'espace : la maison cosmique néolithique)* » *Connaissance des Religions* vol .VI, n°1 juin.
- 7 HEIDI Dumreicher et Bettina Kolb, « *Le modèle social culturel de hammam et de son environnement remerciement* », 2014.
- 8. LOUBET DEL BAYLE Jean Louis, « *Initiation aux méthodes des sciences sociales* », Ed l' Harmattan, Paris, 2000.
- 9. Noureddine Toualbi « *Religions, rites et mutations* », Entreprise Nationale du Livre, Alger, 1984.
- 10. PAH M. VONDERHEYDEN, *LE HENNÉ CHEZ LES MUSULMANS DE L'AFRIQUE DU NORD*, p65.

4. organe administratifs.

- 1 Selon la loi N°84/09 du 4 février 1984 *relative à l'organisation territoriale du pays*, J.O.R.A. N°06/07/02/1984.

- 2 Données fournies par la daïra d'Adekar: *fichier de l'agence nationale d'intermédiation et de régulation foncière (ANIREF) 2009.*
- 3 *Rapport d'orientation-Pd AU ADEKAR-Edition définitive-2012 .*
- 4 *Hydronymies : partie de l'anosmatique qui étudie les noms de cours d'eau.*
- 5 Données fournies par les membres de comité de villages « KIRIA ». Ce recensement avait lieu en 2014 lors de *la distribution l'égalité des eaux aux familles de village (par le nombre des membres de la famille).*
- 6 Document fournies par l'APC d'Adekar « service d'archive de la commune », plus d'informations voir

L'annexe N°3, document N°1 : plan Senatus Consulte Homologué des dates 17/04/1887 et 20/04/1899.

5. site internet.

- 1 [www. Dicodunet/](http://www.Dicodunet/) définition ghassoul.com.
- 2 <http://www.grazia.fr>.
- 3 « Astuce oriental : gant de Kessa et savon noir », consulté le 06 février 2012.

ANNEXES

Image 01 : village Kiria



Image 02: Village Ait Yahia Youcef



Image 03 : La région d'Acif El hammam.





Image 04 : village Hengued



Image 05 : arrivée de l'un des villages d'A.E.H au village Kiria

Image 06: photo sur l'hôtel de village

Source: Auteur

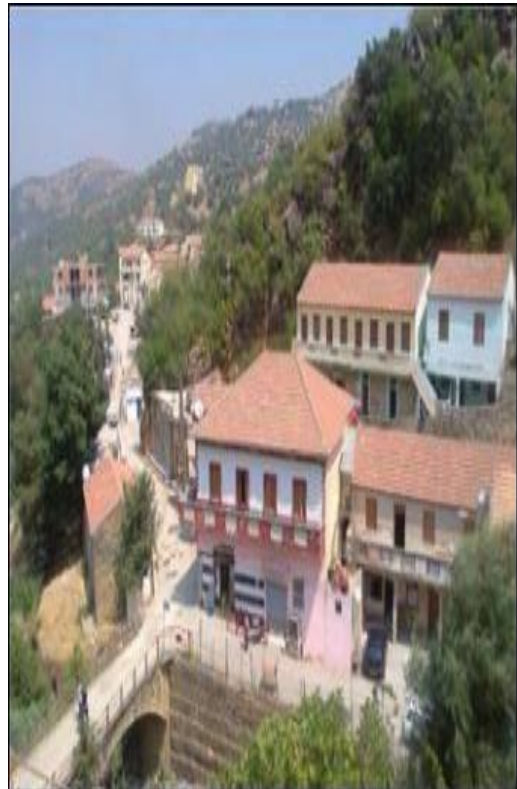

Image 07: marché quotidien

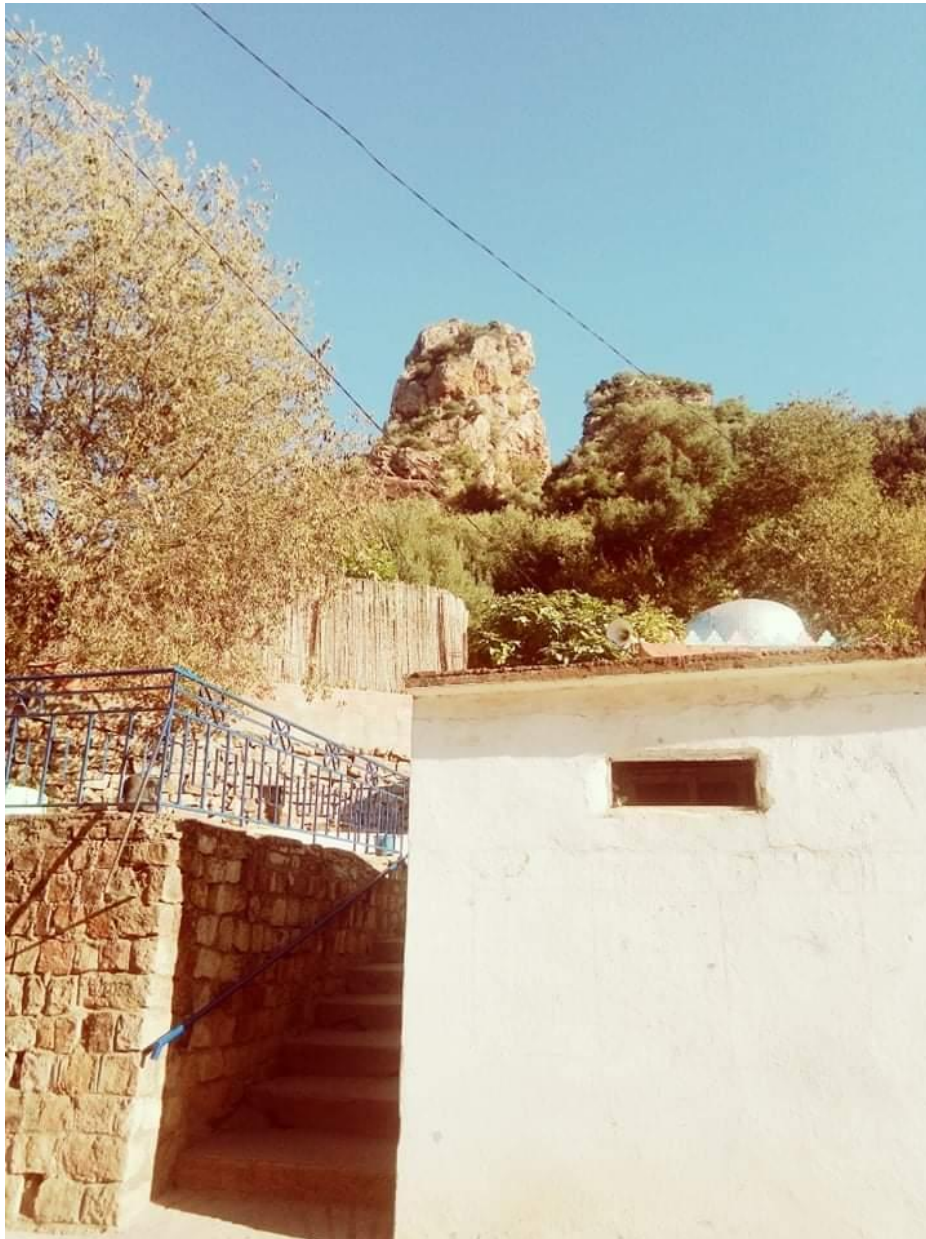

Image 08 :la station thermale.



Image 09 : mausolée de sidi baaziz el hammam.



Image 10: kassa traditionnelle



Image 11 : lheni.



Imagen 12 : seht n lqahwa



Image n 13 : verseau.

Agzul

Tarawt-a d taynirawt n lhemmam id – yezegan deg temmnad n wassif lhemmam tayiwant n Adekar .

Tasertant i nga yef temnadt d tarragt i nedfer deg-s ad tt-id-nessegzi s tewzel yer sdat.

Ahric amezwaru d winnn tezri aneggaruya dahric n tfukest- yerza agraw n tizza n wamek tebna d wamek tuli tezrawt-a n taggna n master2 .

Deg taghult N tesnalest n umadal amaziɣ.

Ahric wis sin yuwi-d yef tegnirawt n wassif n lhemmam, deg-s ad naf asewsem n umezrug-is akked tayulin yettwassnen deg temnat-a.

Deg uhric wis krad;deg-s nga tazrawt I useddu n lhemmam tuddsa,tadrim akked yimahilen id-icudden yur-s , ama d tucdfa,amsayan d tfaskiwin.

Deg uhric wis ukuz , newwi-d awal yef yimahilen id-icuden yer lhemmam. Deg uhric-a neglem-d tamesgida n sidi buɛziz n lhemmam akked leqdicat id- yettilin sdaxel-ines d wamek I yettzerrir lhemmam-a yef tudert n yal ass n yimezday.

Résumé.

Notre thème de recherche s'est concentré approximativement sur la monographie de la station thermale dans la région d'Acif el hammam, Daïra d'Adekar, nous avons obtenu des résultats et des conclusions concernant tous les détails des éléments de notre enquête que nous allons rappeler ci-après de manière concise à partir des chapitres comme suit :

Le premier chapitre « partie théorique de recherche » est totalement technique, il englobe l'ensemble des étapes pour l'élaboration et la finalisation de notre mémoire de fin d'étude Master 02 en anthropologie du monde amazigh.

Le deuxième chapitre est consacré à la monographie sur acif el hammam, une présentation historique, et les domaines actifs de la région.

Dans le troisième chapitre nous avons étudié la gestion de la station organisation et financement des ressources, et les activités au sein du hammam dont les baignades et les rituels et les festivités...etc.

Dans le quatrième chapitre on a parlé sur les différentes fonctions qui lient à la station thermale d'Acif el hammam.

Dans ce dernier on a présenté le mausolée Sidi Baaziz El Hammam, et les différentes activités qui se déroulent au sein du hammam, et son influence sur la vie quotidienne de citoyen

Mots clés :

Anthropologie religieuse

Thermalisme

Le hammam

La thermalité

Abstract

Our research theme is focused approximately on the monograph's spa in the region of Acif el hammam town Adekar, we have obtained results and conclusions concerning all the details of our investigation that we will recall hereafter in a thin way from the chapters as follows:

The first chapter "theoretical part of research" is completely technical, it encompasses all the stages for the development and finalization of our Master 02 thesis in anthropology of the Amazigh world.

The second chapter is devoted to the monograph on Acif El Hammam, a historical presentation, and the active areas of the region.

In the third chapter we studied the management of the resort organization and financing of resources, and the activities within the hammam including bathing and rituals and festivities... etc.

In the fourth chapter we talked about the different functions that link to the spa of Acif El Hammam.

In the latter we presented the Sidi Baaziz El Hammam mausoleum, and the activities that take place in the hammam, and its influence on the daily life of citizens.

Key words

Religious Anthropology

Thermalism

The hammam

The thermality